



Европейская экономическая комиссия

Комитет по внутреннему транспорту

**Всемирный форум для согласования
правил в области транспортных средств**

Рабочая группа по пассивной безопасности

Семьдесят четвертая сессия

Женева, 4–8 декабря 2023 года

Пункт 18 предварительной повестки дня

**Обеспечение безопасности детей в городских
и междугородных автобусах**

Доклад о ходе работы и новый круг ведения неофициальной рабочей группы по безопасной перевозке детей в городских и междугородных автобусах*

**Представлено экспертом от Испании от имени неофициальной
рабочей группы по безопасной перевозке детей в городских
и междугородных автобусах**

Воспроизводимый ниже текст был подготовлен экспертами неофициальной рабочей группы (НРГ) для описания процесса разработки Правил ООН на этапе 2.

* В соответствии с программой работы Комитета по внутреннему транспорту на 2023 год, изложенной в предлагаемом бюджете по программам на 2023 год (A/77/6 (разд. 20), таблица 20.6), Всемирный форум будет разрабатывать, согласовывать и обновлять правила ООН в целях улучшения характеристик транспортных средств. Настоящий документ представлен в соответствии с этим мандатом.



Доклад о ходе работы и круг ведения неофициальной рабочей группы по безопасной перевозке детей в городских и междугородних автобусах, этап 2

I. Введение

1. Рабочая группа по пассивной безопасности (GRSP) на своей семьдесят третьей сессии решила продолжить деятельность неофициальной рабочей группы (IWG) по безопасной перевозке детей в городских и междугородних автобусах на этапе 2.
2. GRSP решила запросить согласие WP.29 на продление мандата этой НРГ для работы на этапе 2 в контексте обеспечения безопасной перевозки детей в городских и междугородних автобусах с уделением основного внимания автобусным сиденьям, оборудованным ремнями безопасности с креплением в двух точках.

II. Цель неофициальной рабочей группы

3. Цель группы состоит в расширении области применения правил ООН для обеспечения безопасной перевозки детей в городских и междугородних автобусах, оснащенных ремнями безопасности с креплением в двух точках.

III. Справочная информация

4. Группа завершила работу на этапе 1, основное внимание на котором было сосредоточено на:
 - a) усовершенствованных детских удерживающих системах (УДУС), официально утвержденных на основании Правил № 129 ООН и оснащенных ремнями безопасности с креплением в трех точках, и/или ISOFIX,
 - b) встроенных системах.
5. После завершения этапа 1 необходимо продолжить работу, связанную с УДУС, в сочетании с ремнями безопасности с креплением в двух точках с учетом того, что:
 - a) 90 % автобусного парка оснащено ремнями безопасности с креплением в двух точках,
 - b) основная цель заключается в удержании детей при опрокидывании и ограничении перемещения детей при лобовом столкновении,
 - c) уже найдено решение в отношении существующих автобусов и детских удерживающих систем.
6. В ходе семьдесят третьей сессии GRSP поступила просьба о продлении деятельности этой НРГ для рассмотрения данного вопроса.
7. GRSP решила обратиться к WP.29 с просьбой о предоставлении разрешения на продление мандата НРГ.

Приложение

Круг ведения

I. Введение

1. GRSP решила, что НРГ по безопасной перевозке детей в городских и междугородних автобусах должна продолжить свою работу на этапе 2.
2. GRSP решила запросить согласие WP.29 на продление мандата этой НРГ для работы на этапе 2 в контексте обеспечения безопасной перевозки детей в городских и междугородних автобусах с уделением основного внимания автобусным сиденьям, оснащенным ремнями безопасности с креплением в двух точках.

II. Цель неофициальной рабочей группы

3. Основной целью НРГ является определение технических аспектов, которые должны учитываться при перевозке детей на автобусных сиденьях, оснащенных ремнями безопасности с креплением в двух точках.
4. Кроме того, речь идет о надежном удержании детей на сиденье при их перевозке в городских и междугородних автобусах, с тем чтобы обеспечить такой же уровень их защиты, как и в случае взрослых, и не допустить выбрасывания детей с занимаемых ими сидений.

III. План и график работы

<i>Май 2023 года</i>	<i>GRSP согласилась продлить мандат НРГ для работы над этапом 2 разработки Правил</i>
Октябрь 2023 года	Новый КВ по этапу 2 представлен GRSG в качестве неофициального документа для информации
Декабрь 2023 года	Новый КВ по этапу 2 представлен GRSP Предусмотрено проведение онлайн-совещаний один раз в два месяца Предусмотрено проведение двух очных совещаний в год
Декабрь 2024 года	Неофициальный документ GRSP
Май 2025 года	Рабочий документ GRSP
Ноябрь 2025 года	Рабочий документ WP.29

* В зависимости от хода дискуссии и решения неофициальной рабочей группы могут быть проведены дополнительные совещания (в том числе очные).

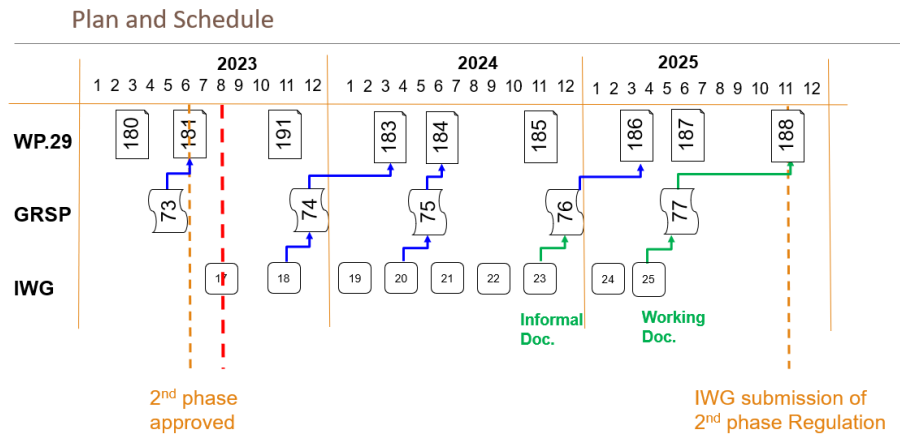

IV. Правила процедуры

5. НРГ является подгруппой GRSP и открыта для всех участников GRSP и Рабочей группы по общим предписаниям, касающимся безопасности (GRSG), включая Договаривающиеся стороны соглашений 1958 и 1998 годов и неправительственные организации.
6. НРГ будет отчетываться перед GRSP, GRSG и WP.29.
7. Возглавит НРГ эксперт от Испании, а функции секретаря будет выполнять эксперт от Европейской ассоциации поставщиков автомобильных деталей (КСАОД).
8. Официальным языком НРГ будет английский язык.
9. Все документы должны передаваться секретарю группы в подходящем электронном формате не менее чем за (10) рабочих дней до начала совещания. Документы будут размещаться на веб-сайте ООН не менее чем за (5) рабочих дней до начала совещания.
10. Секретарь НРГ будет рассылать проект протокола совещания всем членам в течение (15) рабочих дней после завершения совещания с целью его официального утверждения на следующем совещании.
11. Решения и предложения группы принимаются консенсусом. Если консенсуса достичь невозможно, то председатель группы может представить различные точки зрения и в соответствующих случаях обращается за указаниями к GRSP и GRSG.
12. Совещания проводятся по согласованию с большинством участников на основе совместного предложения председателя НРГ. Совещания могут проводиться как в очном, так и в виртуальном формате с использованием веб-технологий.
13. Предварительная повестка дня составляется руководством НРГ. Первым пунктом предварительной повестки каждой сессии является утверждение повестки дня. Вторым пунктом повестки дня является рассмотрение протокола предыдущего совещания, за которым следуют техническая дискуссия и прочие вопросы.