

26 January 2017

Соглашение

О принятии единообразных технических предписаний для колесных транспортных средств, предметов оборудования и частей, которые могут быть установлены и/или использованы на колесных транспортных средствах, и об условиях взаимного признания официальных утверждений, выдаваемых на основе этих предписаний*

(Пересмотр 2, включающий поправки, вступившие в силу 16 октября 1995 года)

Добавление 134 – Правила № 135

Пересмотр 1 – Поправка 1

Дополнение 1 к поправкам серии 01 – Дата вступления в силу: 25 августа 2016 года

Единообразные предписания, касающиеся официального утверждения транспортных средств в отношении их характеристик при боковом ударе о столб (БУС)

Настоящий документ опубликован исключительно в информационных целях. Аутентичным и юридически обязательным текстом является документ ECE/TRANS/WP.29/2015/71.



ОРГАНИЗАЦИЯ ОБЪЕДИНЕННЫХ НАЦИЙ

* Прежнее название Соглашения: Соглашение о принятии единообразных условий официального утверждения и о взаимном признании официального утверждения предметов оборудования и частей механических транспортных средств, совершено в Женеве 20 марта 1958 года.

GE.17-01202 (R) 270117 300117



* 1 7 0 1 2 0 2 *

Просьба отправить на вторичную переработку



Пункт 1.1 изменить следующим образом:

- «1.1 Настоящие Правила применяют к:
- транспортным средствам категории M_1 , имеющим полную массу транспортного средства до 3 500 кг; и
 - транспортным средствам категории N_1 при условии, что острый угол альфа (α), измеренный между горизонтальной плоскостью, проходящей через центр передней оси, и угловой поперечной плоскостью, проходящей через центр передней оси и точкой R сиденья водителя, как это показано на рисунке ниже, составляет менее $22,0^\circ$; или соотношением между расстоянием от точки R сиденья водителя до центральной точки задней оси (L101–L114) и расстоянием между центральной точкой передней оси и точкой R сиденья водителя (L114) – менее $1,30^2$.

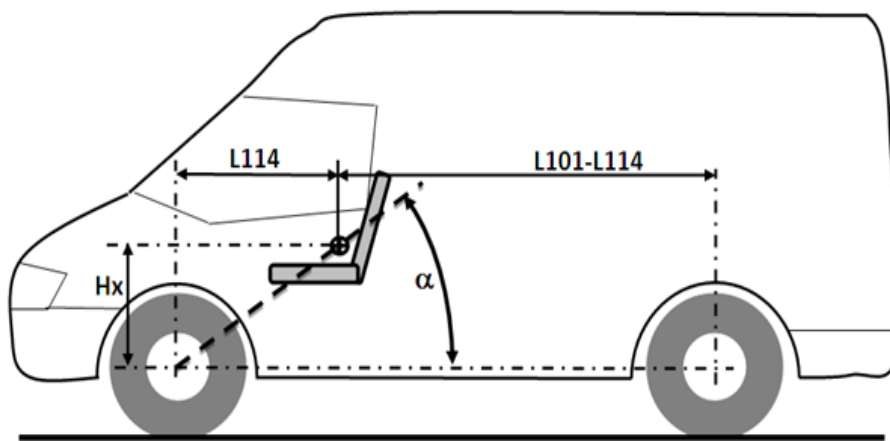

»

² В соответствии с определением в Сводной резолюции о конструкции транспортных средств (СР.3), документ ECE/TRANS/WP.29/78/Rev.4, пункт 2, – <http://www.unece.org/trans/main/wp29/wp29wgs/wp29gen/wp29resolutions.html>.