



Европейская экономическая комиссия

Комитет по внутреннему транспорту

**Всемирный форум для согласования правил
в области транспортных средств**

Рабочая группа по вопросам освещения
и световой сигнализации

Восьмидесятая сессия

Женева, 23–26 октября 2018 года

Пункт 7 b) предварительной повестки дня

Другие правила ООН:

Правила № 53 ООН (установка устройств освещения
и световой сигнализации для транспортных средств
категории L₃)

**Предложение по новому дополнению к поправкам
серии 01 и к поправкам серии 02 к Правилам № 53 ООН
(установка устройств освещения и световой
сигнализации для транспортных средств категории L₃)**

**Представлено экспертом от Международной ассоциации
заводов-изготовителей мотоциклов (МАЗМ)***

Воспроизведенный ниже текст был подготовлен экспертом от МАЗМ с целью разрешить установку на мотоциклах внешних фонарей подсветки подножки. Изменения к действующему тексту Правил выделены жирным шрифтом случае новых положений или зачеркиванием в случае исключенных элементов.

* В соответствии с программой работы Комитета по внутреннему транспорту на 2018–2019 годы (ECE/TRANS/274, пункт 123, и ECE/TRANS/2018/21/Add.1, направление деятельности 3.1) Всемирный форум будет разрабатывать, согласовывать и обновлять правила в целях улучшения характеристик транспортных средств. Настоящий документ представлен в соответствии с этим мандатом.



I. Предложение

Включить новый пункт 2.34 следующего содержания:

«**2.34** "внешний фонарь подсветки подножки" означает фонарь дополнительного освещения, позволяющий водителю и пассажиру транспортного средства более удобно садиться и сходить или укладывать груз».

Пункт 5.9 изменить следующим образом:

«**5.9** ~~Ни один красный огонь не должен быть виден спереди и ни один белый огонь — сзади. Соблюдение этого требования проверяется следующим образом~~ Никакой свет красного цвета, который мог бы вводить в заблуждение, не должен излучаться в направлении вперед огнем, соответствующим определению по пункту 2.5, и никакой свет белого цвета, который мог бы вводить в заблуждение, не должен излучаться в направлении назад огнем, соответствующим определению по пункту 2.5. Световые устройства, установленные в целях внутреннего освещения транспортного средства, в расчет не принимают. В случае сомнений соответствие данному требованию проверяют следующим образом (см. чертеж в приложении 4)...

Пункт 5.13 изменить следующим образом:

«**5.13** Цвета огней
...
сигнал аварийной обстановки: автожелтый или красный
внешний фонарь подсветки подножки: белый».

Включить новый пункт 5.15.6 следующего содержания:

«**5.15.6** внешним фонарем подсветки подножки (пункт 6.15)».

Включить новый пункт 6.15 следующего содержания:

«**6.15** Внешний фонарь подсветки подножки
6.15.1 Установка
Факультативна на мотоциклах.
6.15.2 Число
Один или два; вместе с тем допускаются дополнительные внешние фонари подсветки подножки. Каждая подножка освещается не более чем одним фонарем.
6.15.3 Схема
Особых требований нет, однако требования пункта 6.15.9.3 должны соблюдаться.
6.15.4 Расположение
Особых требований нет.
6.15.5 Геометрическая видимость
Особых требований нет.
6.15.6 Ориентация
Особых требований нет.
6.15.7 Схема электрических соединений
Особых требований нет.»

- 6.15.8** **Контрольный сигнал**
Особых требований нет.
- 6.15.9** **Прочие требования**
- 6.15.9.1** **Внешний фонарь подсветки подножки включается только в том случае, если транспортное средство остановлено и если при этом выполняется одно или несколько из следующих условий:**
- a) устройство, которое служит для включения и/или остановки двигателя (силовой установки), установлено в положение, которое исключает возможность работы двигателя (силовой установки); или
 - b) багажник открыт.
- Положения пункта 5.9 должны выполняться во всех фиксированных положениях, предусмотренных для использования.
- 6.15.9.2** **Официально утвержденные огни, излучающие белый свет, за исключением фар дальнего света и дневных ходовых огней, могут включаться в качестве огней подсветки. Они могут также включаться вместе с внешним фонарем подсветки подножки; в этом случае условие, предусмотренное в пунктах 5.10 и 5.11, может не соблюдаться.**
- 6.15.9.3** **Техническая служба, к удовлетворению органа по официальному утверждению типа, проводит визуальную проверку с целью убедиться, что видимая поверхность внешних фонарей подсветки подножки не видна напрямую для глаза наблюдателя, перемещающегося по границе зоны в поперечной плоскости на расстоянии 10 м от передней части транспортного средства, в поперечной плоскости на расстоянии 10 м от задней части транспортного средства и в двух продольных плоскостях на расстоянии 10 м от каждой из сторон транспортного средства; эти четыре плоскости перпендикулярны грунту и находятся на высоте от 1 до 3 м над ним, как указано в приложении 7.**
- В дополнение к условиям, оговоренным в пункте 5.4, предписанные выше требования проверяют в одном или нескольких из следующих положений транспортного средства:**
- | | |
|----------------------------|--|
| подставка: | на боковой или центральной подставке; если применимо – на обеих подставках; |
| рулевое управление: | прямолинейное движение, с фиксированием в каждом возможном положении. |
- По просьбе подателя заявки и с согласия технической службы это требование может быть проверено при помощи чертежей или посредством моделирования».**

Приложение 1, включить новый пункт 9.22 следующего содержания:

«9.22 Внешний фонарь подсветки подножки: да/нет²»

Включить новое приложение 7 следующего содержания:

«Приложение 7

Зона наблюдения в направлении видимой поверхности внешних фонарей подсветки подножки

Зоны наблюдения

На рисунке ниже показана зона с одной стороны; другие зоны находятся спереди, сзади и с другой стороны транспортного средства.

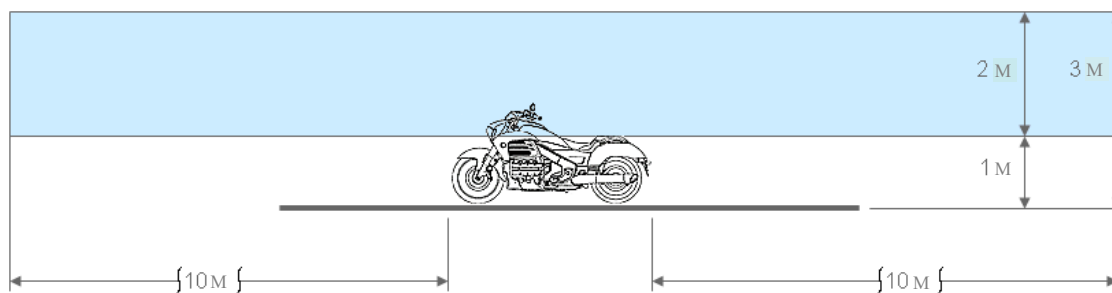

Границы зон

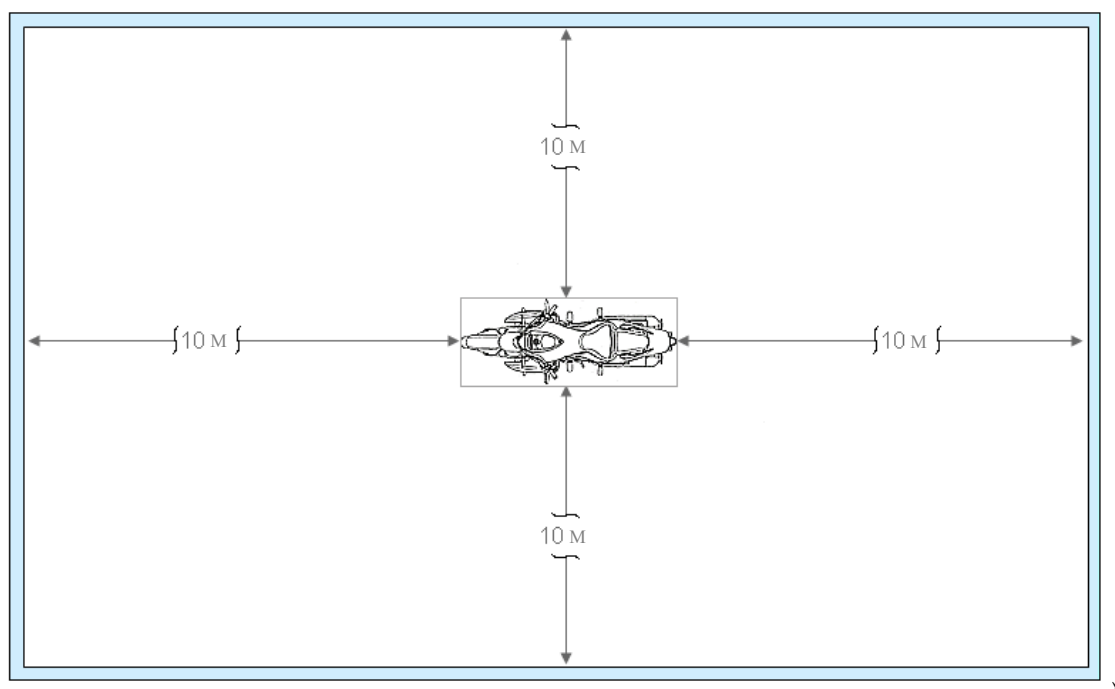

II. Обоснование

1. Настоящее предложение имеет целью допустить установку на мотоциклах внешних фонарей подсветки подножки.
2. Что касается Правил № 48 ООН, то установка внешних фонарей подсветки подножки уже четко допускается с 2009 года.
3. В настоящее время уже есть некоторые мотоциклы, оснащенные фонарем подсветки подножки. Вместе с тем вопрос о том, распространяется ли сфера действия Правил № 53 ООН на такие фонари подсветки, не ясен. Поэтому – в порядке согласования с текстом Правил № 48 ООН – данное предложение предусматривает внесение в Правила № 53 ООН соответствующих поправок с целью четко включить определение внешних фонарей подсветки подножки и предъявляемые к ним требования.
4. В ходе обсуждений, состоявшихся на семьдесят девятой сессии GRE, были затронуты вопросы, касающиеся положения транспортного средства при проведении проверки. С целью ответа на эти вопросы настоящим предложением, заменяющим собой документ ECE/TRANS/WP.29/GRE/2018/26, предусматривается более развернутая формулировка пункта 6.15.9.3.