



Европейская экономическая комиссия

Комитет по внутреннему транспорту

**Всемирный форум для согласования
правил в области транспортных средств**

Рабочая группа по пассивной безопасности

Пятьдесят восьмая сессия

Женева, 8–11 декабря 2015 года

Пункт 19 предварительной повестки дня

**Правила № 129 (усовершенствованные детские
удерживающие системы)**

Предложение по поправкам серии 01 к Правилам № 129 (этап 1) (усовершенствованные детские удерживающие системы)

Представлено экспертом от Франции*

Воспроизведенный ниже текст был подготовлен экспертом от Франции. В нем предлагаются поправки к Правилам № 129 ООН (усовершенствованная детская удерживающая система (УДУС)), которые были согласованы экспертами неофициальной рабочей группы по детским удерживающим системам (НРГ по ДУС). Он заменяет собой документ ECE/TRANS/WP.29/GRSP/2015/09 и основан на неофициальном документе GRSP-57-20, распространенном в ходе пятьдесят седьмой сессии Рабочей группы по пассивной безопасности (GRSP). Изменения к существующему тексту Правил ООН выделены жирным шрифтом, а текст, подлежащий исключению, – зачеркнут.

* В соответствии с программой работы Комитета по внутреннему транспорту на 2012–2016 годы (ECE/TRANS/224, пункт 94, и ECE/TRANS/2012/12, подпрограмма 02.4) Всемирный форум будет разрабатывать, согласовывать и обновлять правила в целях улучшения характеристик транспортных средств. Настоящий документ представлен в соответствии с этим мандатом.



I. Предложение

По всему тексту, за исключением пунктов 5.2 и 6.3.2.2.1, заменить соответственно

«детская удерживающая система» или «детское удерживающее устройство» на «усовершенствованная детская удерживающая система»

«детские удерживающие системы» или «детские удерживающие устройства» на «усовершенствованные детские удерживающие системы»

«ДУС» – на «УДУС».

Пункт 1 изменить следующим образом:

«1. Область применения

Настоящие Правила применяются (на этапе 1) к встроенным универсальным **усовершенствованным** детским удерживающим системам ISOFIX (размера i), к встроенным **усовершенствованным** детским удерживающим системам **ISOFIX** для конкретного транспортного средства, которые предназначены для детей, перевозимых в механических транспортных средствах».

Пункты 2.3 и 2.4 изменить следующим образом:

«**2.3** "Размер i" (встроенная универсальная **усовершенствованная** детская удерживающая система ISOFIX) – это категория **усовершенствованной** детской удерживающей системы, предназначенной для установки на транспортном средстве на всех местах для сидения размера i, определенных и официально утвержденных в соответствии с Правилами № 14 и 16.

2.4 "**Встроенная**" и "**невстроенная**"

2.4.1 "**Встроенная**" – это класс **усовершенствованной** детской удерживающей системы, означающий, что ребенок удерживается только с помощью элементов, являющихся составной частью **усовершенствованной** детской удерживающей системы (например, лямки привязного ремня, противоударного экрана и т.д.), а не за счет приспособлений, закрепленных непосредственно на конструкции транспортного средства (например, ремня безопасности для **взрослых**).

2.4.2 "**Невстроенная**" – это класс **усовершенствованной** детской удерживающей системы, означающий, что ребенок удерживается в **усовершенствованной** детской удерживающей системе за счет приспособлений, закрепленных непосредственно на кузове транспортного средства (например, ремня безопасности для **взрослых**)».

Пункт 2.7 изменить следующим образом:

«**2.7** "**УДУС для конкретного транспортного средства**"

2.7.1 "**ISOFIX для конкретного транспортного средства**" – это категория **встроенной усовершенствованной** детской удерживающей системы, предназначенной для установки на транспортных средствах конкретных типов. Все приспособления для крепления на транспортном средстве подлежат официальному утверждению в соответствии с Правилами № 14. Данная категория также распространяется на **усовершенствованные** детские удерживающие системы, в случае которых зоной

соприкосновения с транспортным средством является приборная доска».

Пункт 2.8 изменить следующим образом:

«2.8 "Размер" указывает рост ребенка.

2.8.1 "Размерный диапазон" – это диапазон, на который рассчитана и применительно к которому была официально утверждена усовершенствованная детская удерживающая система.

2.8.2 Усовершенствованные детские удерживающие системы могут охватывать любой размерный диапазон при условии соблюдения всех требований настоящих Правил».

Пункт 2.17 изменить следующим образом:

«2.17 "Зажимное приспособление сиденья транспортного средства (ЗНСТС)"

2.17.1 "Зажимное приспособление сиденья транспортного средства ISOFIX" означает зажимное приспособление, соответствующее классам размера ISOFIX, габариты которого указаны на рис. 1–7 в добавлении 2 к приложению 17 к Правилам № 16, и используемое изготовителем усовершенствованной детской удерживающей системы для определения надлежащих габаритов усовершенствованной детской удерживающей системы ISOFIX и местоположения ее крепежных деталей ISOFIX».

Пункт 2.21 изменить следующим образом:

«2.21 "Ремень УДУС" означает усовершенствованную детскую удерживающую систему, состоящую из сочетания ременных лямок с пряжкой, устройств регулировки и деталей крепления».

Пункт 2.22 изменить следующим образом:

«2.22 "Привязной ремень" означает ремень УДУС в сборе, состоящий из ~~лямки~~ ~~поясного~~ ремня, плечевого удерживающего устройства и лямки, проходящей между ног».

Пункт 2.23 изменить следующим образом:

«2.23 "У-образный ремень" означает ремень УДУС, в котором указанная схема соединения лямок образуется за счет лямки, проходящей между ног ребенка, и лямки для каждого плеча».

Пункт 2.30 изменить следующим образом:

«2.30 "Поясная лямка" означает лямку, которая проходит по тазу ребенка и удерживает его прямым или косвенным образом, являясь либо цельным ремнем УДУС, либо одной из частей этого ремня УДУС».

Пункт 2.31 изменить следующим образом:

«2.31 "Плечевая лямка" означает ту часть ремня УДУС, которая удерживает верхнюю часть туловища ребенка».

Пункт 2.32 изменить следующим образом:

«2.32 "Проходящая между ног лямка" означает... она предназначена для того, чтобы в условиях обычного использования воспрепятствовать проскальзыванию ребенка под ~~поясным ремнем~~ **поясной лямкой**, а в слу-

чае столкновения – смещению ~~поперечного ремня~~ **поясной лямки** с таза вверх по туловищу».

Пункт 2.33 изменить следующим образом:

«2.33 "Удерживающая лямка для ребенка" означает лямку, которая является составной частью ремня **УДУС** (привязного) и служит для удерживания только туловища ребенка».

Пункт 2.37 изменить следующим образом:

«2.37 "Устройство регулировки" означает приспособление, при помощи которого ремень **УДУС** или его крепления могут устанавливаться в положении, соответствующем физическим данным пользователя. Устройство регулировки может быть либо частью пряжки, либо втягивающим устройством, либо любой другой частью ремня **УДУС**».

Пункт 2.44 изменить следующим образом:

«2.44 "Сиденье транспортного средства" означает конструкцию, являющуюся или не являющуюся неотъемлемой частью конструкции транспортного средства, включая внутреннюю отделку, и предназначенную для посадки одного взрослого человека. В соответствии с этим определением:

- 2.44.1 "группа сидений транспортного средства" означает либо многоместное сплошное сиденье, либо отдельные, но расположенные рядом сиденья (т.е. установленные таким образом, чтобы передние стационарные детали крепления одного из этих сидений находились на одном уровне с передними или задними стационарными деталями креплений другого либо на промежуточном уровне между этими креплениями), которые предназначены для посадки одного или более взрослых людей;
- 2.44.2 "многоместное сплошное сиденье транспортного средства" означает полную конструкцию, включая отделку, предназначенную для посадки двух или более взрослых людей;
- 2.44.3 "передние сиденья транспортного средства" означают группу сидений, расположенных в передней части пассажирского салона таким образом, что непосредственно перед ними не находится ни одного другого сиденья;
- 2.44.4 "задние сиденья транспортного средства" означают сиденья, обращенные вперед и расположенные позади другой группы сидений транспортного средства».

Пункт 2.51 изменить следующим образом:

«2.51 "Место монтажа **ISOFIX**" означает место, **определенное в пункте 2.17 Правил № 14, позволяющее установить:**

- ~~а) либо универсальную детскую удерживающую систему **ISOFIX**, как она определена в Правилах № 44;~~
- ~~б) либо детскую удерживающую систему "ISOFIX для конкретного транспортного средства", как она определена в Правилах № 44, или усовершенствованную детскую удерживающую систему "ISOFIX для конкретного транспортного средства", определенную в настоящих Правилах;~~
- ~~в) либо усовершенствованную детскую удерживающую систему размера i, пригодную для использования на сиденьях **ISOFIX** для~~

конкретного транспортного средства, определенных изготовителем транспортного средства в соответствии с Правилами № 16».

Пункт 2.55 изменить следующим образом:

«2.55 "Регулятор положения плечевой ляжки" означает приспособление, предназначенное для удержания плечевой ляжки ~~— при обычных условиях движения—~~ в надлежащем положении на туловище ребенка — **при обычных условиях движения** — за счет прижимания плечевых лямок одна к другой».

Включить новый пункт 2.56 следующего содержания:

«2.56 "**Модуль**" представляет собой часть УДУС, которая существует отдельно от соединительных деталей ISOFIX и находится в непосредственном контакте с ребенком. Модуль может быть использован в качестве автономного устройства для удержания ребенка в автомобиле. На основании может быть установлен более чем один модуль (модуль А, модуль В и т.д.)».

Пункт 3.2.2 изменить следующим образом:

«3.2.2 заявитель указывает вид применения:

- a) в качестве **усовершенствованных** детских удерживающих систем размера i, или
- b) усовершенствованных детских удерживающих систем ISOFIX для конкретного транспортного средства,
- c) **или любое сочетание a) и b), если они соответствуют пункту 5.4.2.2».**

Пункт 3.2.3 изменить следующим образом:

«3.2.3 в случае **усовершенствованных** детских удерживающих систем... размещение **усовершенствованной** детской удерживающей системы в автомобиле или соответствующее пространственное расположение места для сидения ISOFIX в автомобиле, применительно к которому изготовитель запросил официальное утверждение ~~в качестве "ISOFIX для конкретного транспортного средства"~~. В этой документации должно указываться следующее:

- a) свободная зона вокруг **усовершенствованной** детской удерживающей системы, когда она уже установлена на место для сидения **транспортного средства**. В частности, должны быть учтены части, которые могут соприкасаться с **усовершенствованной** детской удерживающей системой при ударе;
- b) все соответствующие части транспортного средства, которые могут повлиять на угловое (вращательное) перемещение **усовершенствованной** детской удерживающей системы при ударе в силу их прочности или жесткости».

Пункт 3.2.7 изменить следующим образом:

«3.2.7 в случае применения ~~в качестве "ISOFIX~~ для конкретного транспортного средства", когда испытания проводятся в кузове транспортного средства, надлежит представить кузов транспортного средства, оборудованный сиденьями для взрослых пассажиров и всеми соответствующими приспособлениями».

Пункт 4.3 изменить следующим образом:

- «4.3 Положение **усовершенствованной** детской удерживающей системы по отношению к **транспортному средству**. **На изделии должно четко указываться размерный(ые) диапазон(ы) усовершенствованной детской удерживающей системы в сантиметрах и максимально допустимая масса пользователя усовершенствованной детской удерживающей системы в килограммах.**

Маркировка, указанная в настоящем пункте, должна быть видна на **усовершенствованной** детской удерживающей системе, установленной в транспортном средстве, когда в этой **усовершенствованной** детской удерживающей системе находится ребенок».

Пункт 4.5 изменить следующим образом:

- «4.5 На **встроенных усовершенствованных** детских удерживающих системах, которые могут использоваться в направлении движения, предусматривается следующий нестираемый знак, который должно видеть лицо, устанавливающее **усовершенствованную** детскую удерживающую **систему** в транспортном средстве:

Изготовителю...»

Пункты 4.6 и 4.6.1 изменить следующим образом:

- «4.6 **Маркировка встроенной УДУС, включая соединительные детали ISOFIX** ~~Маркировка размера i~~

Маркировка должна быть расположена на части УДУС, которая включает соединительные детали "ISOFIX".

Лицо, устанавливающее **усовершенствованную** детскую удерживающую систему в транспортном средстве, должно постоянно видеть один из следующих информационных **знаков**:

- 4.6.1 **УДУС размера i:**

логотип размера i. Минимальный размер приведенного ниже обозначения... либо соответствующим выпуклым изображением, если она отлита либо выполнена в виде рельефной маркировки;



Пункты 4.6.2 и 4.6.3 исключить.

- ~~4.6.2 — размерный диапазон детской удерживающей системы в сантиметрах;~~
~~4.6.3 — максимально допустимая масса пользователя детской удерживающей системы в килограммах.~~

Пункт 4.7, изменить нумерацию на пункт 4.6.2 и изложить в следующей редакции:

«4.6.2 **Маркировка УДУС ISOFIX для конкретного транспортного средства**

Если изделие включает крепления ISOFIX, то лицо, устанавливающее удерживающее устройство в транспортном средстве, должно постоянно видеть следующую информацию:

Логотип ИСО ISOFIX, за которым следует(ют) буква(ы), указывающая(ие) класс(ы) размера ISOFIX, к которому (которым) относится данное изделие. Как минимум должно использоваться обозначение, состоящее из окружности диаметром не менее 13 мм и содержащее пиктограмму, которая должна контрастно выделяться на фоне этой окружности. Четкая видимость пиктограммы должна обеспечиваться либо контрастными цветами, либо соответствующим выпуклым изображением, если она отлита либо выполнена в виде рельефной маркировки.



В, С и F

На усовершенствованной детской удерживающей системе ISOFIX для конкретного транспортного средства предусматривается нестираемый знак, который должно видеть лицо, устанавливающее усовершенствованную детскую удерживающую систему в транспортном средстве, со следующей информацией:

ISOFIX для конкретного транспортного средства



Пункт 4.8 (прежний), изменить нумерацию на пункт 4.7.

Пункт 5.2 изменить следующим образом:

«5.2 Каждому официально утвержденному типу присваивается номер официального утверждения, первые две цифры которого (в настоящее время 01, что соответствует поправкам серии 01, ~~вступившим в силу 9 июля 2013 года~~) указывают на серию поправок, включающих последние важнейшие технические изменения, внесенные в Правила к моменту предоставления официального утверждения. Одна и та же Договаривающаяся сторона не должна присваивать этот номер другому типу усовершенствованной детской удерживающей системы, на которую распространяются настоящие Правила.

На усовершенствованную детскую удерживающую систему, относящуюся к типу, официально утвержденному на основании настоящих Правил, не может наноситься другой знак официального утверждения в соответствии с Правилами № 44 (усовершенствованные детские удерживающие системы)».

Пункт 5.4.1.1, нумерацию знака сноски ¹ и самой сноски ¹ изменить на ².

Пункты 5.4.2–5.4.2.2 изменить следующим образом:

- «5.4.2 следующие дополнительные обозначения:
- 5.4.2.1 слова "универсальная ISOFIX размера i" или "ISOFIX для конкретного транспортного средства" в зависимости от категории **усовершенствованной** детской удерживающей системы;
- 5.4.2.2 размерный диапазон, на который рассчитана **усовершенствованная детская удерживающая система**;
- УДУС, которая может быть конвертирована в систему другой конфигурации, предназначенной для детей большего роста, должна быть рассчитана на соответствующий непрерывный диапазон значений роста ребенка».**

Пункт 6.1.1 изменить следующим образом:

- «6.1.1 **Усовершенствованные** детские удерживающие системы категории размера i предназначены для использования на сиденьях размера i, если **усовершенствованные** детские удерживающие системы устанавливаются в соответствии с инструкциями изготовителя транспортного средства.

Усовершенствованные детские удерживающие системы категории ISOFIX для конкретного транспортного средства предназначены для использования на всех сиденьях ISOFIX, а также в багажном отделении салона, если удерживающие устройства устанавливаются в соответствии с инструкциями изготовителя транспортного средства».

Пункт 6.1.2 изменить следующим образом:

- «6.1.2 В зависимости от категории **встроенной усовершенствованной** детской удерживающей системы (см. таблицу 1) она крепится к конструкции транспортного средства или к конструкции сиденья транспортного средства:».

Пункт 6.1.2.2, заголовок таблицы 1 изменить следующим образом:

«Таблица 1

Возможные конфигурации для официального утверждения типа **встроенных усовершенствованных детских удерживающих систем».**

Пункт 6.1.3, изменить нумерацию на 6.1.2.3.

Пункт 6.2.1.2 изменить следующим образом:

- «6.2.1.2 **усовершенствованная** детская удерживающая система была такой, чтобы ребенка можно было легко и быстро посадить в кресло или вынуть из кресла. В случае **усовершенствованной** детской удерживающей системы, в которой ребенок удерживается с помощью привязного или Y-образного ремня без втягивающего устройства, необходимо обеспечить перемещение каждой плечевой и каждой поясной лямки относительно друг друга во время операции, указанной в пункте 6.7.1.4 ниже; в таких случаях ремень **в сборе усовершенствованной** детской удерживающей системы может состоять из двух или более соединяющихся частей;

в случае специальных удерживающих устройств признается, что наличие дополнительных удерживающих устройств обусловит увеличение времени, в течение которого ребенка можно посадить в кресло и вынуть из него. Вместе с тем конструкция дополнительных устройств

должна быть такой, чтобы их можно было открыть как можно быстрее».

Пункт 6.2.1.4 изменить следующим образом:

«6.2.1.4 для предотвращения проскальзывания под ремнем – в результате либо удара, либо движения самого ребенка – на всех **встроенных** удерживающих устройствах, устанавливаемых по направлению движения транспортного средства и включающих системы привязных ремней цельной конструкции, была предусмотрена лямка, проходящая между ног».

Пункт 6.2.1.5 изменить следующим образом:

«6.2.1.5 все удерживающие устройства, в которых используется "поясная лямка", были сконструированы таким образом, чтобы все нагрузки, передаваемые через эту "поясную лямку", приходились на таз. Система не должна подвергать уязвимые части тела ребенка (живот, пах и т.д.) чрезмерным нагрузкам.

Кроме того, конструкция должна быть такой, чтобы сжимающие нагрузки не воздействовали на верхнюю часть головы ребенка в случае столкновения».

Пункт 6.2.1.7 изменить следующим образом:

«6.2.1.7 при застегнутой лямке, проходящей между ног, и в положении, когда она вытянута на максимальную длину, если эта длина регулируется, исключалась возможность подгонки поясной лямки таким образом, чтобы она могла оказаться выше уровня таза на наименьшем и на наибольшем из манекенов в ~~весовых группах, охватываемых~~ **"размерном диапазоне"**, охватываемом официальным утверждением. Для всех удерживающих устройств, устанавливаемых по направлению движения транспортного средства, должна быть исключена возможность подгонки поясной лямки таким образом, чтобы она могла оказаться выше уровня таза на наименьшем и на наибольшем из манекенов в ~~весовых группах, охватываемых~~ **"размерном диапазоне"**, охватываемом официальным утверждением».

Включить новый пункт 6.2.1.9 следующего содержания:

«6.2.1.9 По крайней мере, наихудшие возможные конфигурации динамического испытания усовершенствованной детской удерживающей системы должны проводиться после предварительной подготовки в соответствии с пунктом 7.2.6».

Пункт 6.2.5 изменить следующим образом:

«6.2.5 **Усовершенствованная** детская удерживающая система может быть сконструирована для использования в любом размерном диапазоне, указанном изготовителем, при условии что она удовлетворяет требованиям, изложенным в настоящих Правилах».

Пункты 6.3.1.1 и 6.3.1.2 изменить следующим образом:

«6.3.1.1 Изготовитель **усовершенствованной** детской удерживающей системы должен указать в письменной форме, что токсичность материалов, используемых при изготовлении удерживающих систем и соприкасающихся с ребенком, отвечает требованиям соответствующих разделов стандарта EN 71-3:1994/A1:2000 ~~АС~~ **в его последней редакции**.

По усмотрению органа, проводящего испытания, может быть проведена проверка правильности этого указания.

- 6.3.1.2 Изготовитель **усовершенствованной** детской удерживающей системы должен указать в письменной форме, что степень воспламеняемости материалов, используемых для изготовления **усовершенствованной детской** удерживающей системы, отвечает соответствующим положениям стандарта EN 71-2:~~2011~~ **в его последней редакции**. По усмотрению органа, проводящего испытания, может быть проведена проверка правильности этого указания».

Пункт 6.3.2.1 изменить следующим образом:

- «6.3.2.1 Внутренние геометрические характеристики

Техническая служба, проводящая испытания на официальное утверждение, должна убедиться в том, что внутренние габариты **усовершенствованной** детской удерживающей системы соответствуют требованиям приложения 18. Применительно к любому размеру в пределах размерного диапазона, указанного изготовителем, должны выдерживаться ~~минимальные~~ габариты по **минимальной** ширине плеч, **минимальной** ширине бедер и **минимальной** высоте в сидячем положении, **а также минимальный и максимальный габариты по минимальной и максимальной высоте плеча**».

Пункт 6.3.2.2 изменить следующим образом:

- «6.3.2.2 Внешние габариты

Встроенные универсальные усовершенствованные детские удерживающие системы регулируют в соответствии с максимальным размером их заявленного ростового диапазона (габаритами по высоте, глубине и ширине, определенными в приложении 18). Усовершенствованная детская удерживающая система может быть приведена в другие наклонные положения (менее или более откинутые назад), не соответствующие высоте зажимного приспособления сиденья транспортного средства; в этом случае в руководстве по эксплуатации, составленном изготовителем детской удерживающей системы, должно быть четко указано, что при использовании в одной из таких конфигураций усовершенствованная детская удерживающая система, возможно, не будет подходить для всех транспортных средств, утвержденных для использования с универсальным зажимным приспособлением.

- 6.3.2.2.1 **Класс встроенных усовершенствованных детских удерживающих систем**

Максимальные габариты **усовершенствованной** детской удерживающей системы по ширине, высоте и глубине, а также местоположения системы креплений ISOFIX, к которой присоединяются ее крепежные детали, определяют в зависимости от зажимных приспособлений сиденья транспортного средства (~~ЗНСТС-1~~) **ISOFIX**, определенных в пункте 2.17.1 настоящих Правил:

- а) **усовершенствованные** детские удерживающие системы размера *i*, устанавливаемые по направлению движения, должны вписываться в габариты ISO/F2x для ДУС уменьшенной высоты для детей младшего возраста, устанавливаемой по направлению движения – **КЛАСС РАЗМЕРА B1 ISOFIX**;

- b) **усовершенствованные** детские удерживающие системы размера i , устанавливаемые против направления движения, должны вписываться в габариты ISO/R2 для ДУС уменьшенной высоты для детей младшего возраста, устанавливаемой против направления движения – КЛАСС РАЗМЕРА D ISOFIX;
- c) **усовершенствованные** детские удерживающие системы ISOFIX для конкретного транспортного средства **должны подходить для указанного(ых) транспортного(ых) средства (средств) или должны вписываться, по крайней мере, в один из габаритов (R1, R2, R3, F2, F2X, F3, L1, L2) могут вписываться в любой габарит ISO**».

Пункт 6.3.5, знак сноски ² и саму сноску ² изменить на сноску³.

Пункт 6.3.5.1 изменить следующим образом:

«6.3.5.1 Геометрические требования к опоре и ступне опоры

...

- c) по высоте: плоскостью, параллельной плоскости X'–Y', расположенной на расстоянии 70 мм выше точки отсчета и **измеряемой** перпендикулярно плоскости X'–Y'. Жесткие, ... опоры».

Пункт 6.3.5.4 изменить следующим образом:

«6.3.5.4 Устройство калибровки ступни опоры

Для проверки соответствия ступни опоры требованиям, указанным в пункте 6.3.5.2 выше, используют специальное калибровочное устройство (см. рис. 0 е)). В качестве подходящего альтернативного варианта также рассматривается компьютерное моделирование.

За калибровочное устройство принимают ФПДУУ ISOFIX, соответствующее размерному классу **усовершенствованной** детской удерживающей системы. Устройство калибровки имеет дополнительно два нижних крепления ISOFIX диаметром 6 мм. Шаблон кубической формы с метками, устанавливаемый перед калибровочным устройством, размещают с соблюдением размерных требований по пункту 6.3.5.2 выше. При проведении оценки крепления УДУС должны быть зашелкнуты».

Пункт 6.6.3.1 изменить следующим образом:

«6.6.3.1 **Усовершенствованную** детскую удерживающую систему подвергают испытаниям в соответствии с положениями пункта 7.1.2 настоящих Правил; манекен не должен полностью выбрасываться из устройства на протяжении всего испытания. Кроме того, когда испытательный **стенд** находится в перевернутом положении, голова манекена не должна перемещаться на расстояние более 300 мм от ее первоначального положения в вертикальном направлении по отношению к испытательному **стенду**; **это измерение проводят после снятия нагрузки**».

Пункты 6.6.4.1–6.6.4.1.4 изменить следующим образом:

«6.6.4.1 Общие положения. **Динамическое испытание проводят на усовершенствованной детской удерживающей системе, не подвергавшейся ранее воздействию нагрузок**; эту усовершенствованную детскую удерживающую систему подвергают динамическим испытаниям (как указано в таблице 4) в соответствии с пунктом 7.1.3 ниже.

Таблица 4

Применение различных критериев в зависимости от схемы испытания

| Лобовой удар | | | | Удар сзади | | Боковой удар | |
|--|---|----------------------------------|---|---|---|--|---|
| Испытание на тележке + стандартном сиденье | | Испытание в кузове автомобиля | | Испытание на тележке + стандартном сиденье | Испытание в кузове автомобиля | Испытание на тележке + стандартном сиденье | |
| Положение в направлении движения | Против направления движения и в боковом направлении | Положение в направлении движения | Против направления движения и в боковом направлении | Против направления движения и в боковом направлении | Против направления движения и в боковом направлении | Положение в направлении движения | Против направления движения и в боковом направлении |

Примечание 1: Стандартное сиденье означает испытательное сиденье или испытательный стенд, определение которого содержится в приложении 6.

Примечание 2: В случае усовершенствованных детских удерживающих систем, расположенных в боковом направлении, при боковом ударе, если возможны два расположения, голова манекена должна быть расположена рядом с боковой дверью.

- 6.6.4.1.1 **Усовершенствованные** детские удерживающие системы категории "размера i" подвергаются испытанию ~~на испытательной тележке с помощью испытательного сиденья, предписанного~~ **испытательном стенде**, предписанном в приложении 6, и в соответствии с пунктом 7.1.3.1 ниже.
- 6.6.4.1.2 **Усовершенствованные** детские удерживающие системы, относящиеся к категории для конкретного транспортного средства, ~~подвергаются испытанию~~ **оценивают** на **совместимость с** каждой моделью ~~транспортного средства~~ транспортного средства, для которой предназначена **усовершенствованная** детская удерживающая система. Техническая служба, ответственная за проведение испытаний, может сократить число ~~моделей конфигураций~~ **конфигураций** транспортных средств, подлежащих испытанию, если они не имеют существенных различий с точки зрения параметров, перечисленных в пункте 6.6.4.1.2.3 настоящих Правил. **Такая Усовершенствованная** детская удерживающая система ~~может подвергаться~~ **подвергается динамическому** испытанию одним из следующих способов:
- 6.6.4.1.2.1 в случае **усовершенствованных** детских удерживающих систем, соответствующих предписаниям пунктов 2.7 и 6.3 настоящих Правил, которые, **по крайней мере**, вписываются в габариты, определенные в добавлении 2 к приложению 17 к Правилам № 16, ~~на испытательной тележке с использованием испытательного стенда, предписанного~~ испытательном стенде, предписанном в приложении 6 и ~~отвечающих~~ отвечающем требованиям пункта 7.1.3.1 настоящих Правил, либо в кузове транспортного средства в соответствии с предписаниями пункта 7.1.3.2 настоящих Правил;
- 6.6.4.1.2.2 в случае **усовершенствованных** детских удерживающих систем, которые **соответствуют** предписаниям пункта 6.3 настоящих Правил (например, УДУС, в которой не предусматривается использование устройства ограничения углового перемещения или дополнительных креплений) или не вписываются в габариты, определенные в добавлении 2 к приложению 17 к Правилам № 16 – на испытательной тележке в кузове транспортного средства в соответствии с пунктом 7.1.3.2 или на укомплектованном транспортном средстве в соответствии с предписаниями пункта 7.1.3.3 настоящих Правил;
- 6.6.4.1.2.3 на достаточном числе типовых деталей кузова транспортного средства, представляющих конструкцию транспортного средства и ударные по-

верхности. Если **усовершенствованная** детская удерживающая система предназначена для использования на заднем сиденье, то эти детали включают спинку переднего сиденья, заднее сиденье, элемент пола кузова, стойки В и С и крышу. Если **усовершенствованная** детская удерживающая система предназначена для использования на переднем сиденье, то эти детали включают приборную доску, стойки А, ветровое стекло, любые рычаги или кнопки на полу или на консоли, переднее сиденье, элемент пола кузова и крышу. Техническая служба, отвечающая за проведение испытаний, может разрешить не использовать некоторые детали, если, по ее мнению, они излишни. Испытание проводят в порядке, предписанном в пункте 7.1.3.2 настоящих Правил, за исключением случая бокового удара.

- 6.6.4.1.3 Динамическое испытание проводят на детской удерживающей системе, не подвергавшейся ранее воздействию нагрузок.
- 6.6.4.1.4 Если **усовершенствованная** детская удерживающая система "ISOFIX для конкретного транспортного средства" устанавливается в зоне за сиденьем для взрослого, находящимся в крайнем заднем положении и обращенном в направлении движения (например, в багажном отделении), то проводят одно испытание с использованием самого крупного манекена/манекенов, на которого/которые рассчитана данная **усовершенствованная** детская удерживающая система, на укомплектованном транспортном средстве в соответствии с предписаниями пункта 7.1.3.3 настоящих Правил. Другие испытания, в том числе на проверку соответствия производства, можно проводить, по просьбе изготовителя, в соответствии с предписаниями пункта 7.1.3.2 настоящих Правил».

Пункты 6.6.4.1.6–6.6.4.1.6.2 изменить следующим образом:

- «6.6.4.1.6 В случае **усовершенствованной** детской удерживающей системы, рассчитанной на использование устройства ограничения углового перемещения, **и/или регулятора положения плечевой лямки** динамическое испытание проводят следующим образом:
- 6.6.4.1.6.1 когда используется и устройство ограничения углового перемещения, **и регулятор положения плечевой лямки** и
- 6.6.4.1.6.2 когда не используется ни устройство ограничения углового перемещения, **ни регулятор положения плечевой лямки**, если только не предусмотрен механизм, препятствующий неправильному использованию устройства ограничения углового перемещения **и/или регулятора положения плечевой лямки**».

Пункт 6.6.4.3.1 изменить следующим образом:

«6.6.4.3.1 Критерии оценки степени травмирования при лобовом ударе и ударе сзади указаны в таблице 5.

Таблица 5

| Критерий | Аббревиатура | Единица измерения | Q0 | Q1 | Q1,5 | Q3 | Q6 | Q10 |
|--|-------------------------------|-------------------|---------------------------------|--------------------------------|------|-----|-----|-------|
| Критерий травмирования головы (только в случае контакта при испытании в транспортном средстве) | НРС* (15) | | 600 | 600 | 600 | 800 | 800 | [800] |
| Ускорение головы 3 мс | Ускорение головы 3 мс | g | 75 | 75 | 75 | 80 | 80 | [80] |
| Сила напряжения шеи | Fz | Н | Только для целей мониторинга** | | | | | |
| Скорость движения шеи | My | Нм | Только для целей мониторинга*** | | | | | |
| Ускорение грудной клетки 3 мс | Ускорение грудной клетки 3 мс | g | 55 | 55 | 55 | 55 | 55 | [55] |
| Смещение грудной клетки | TBC | мм | неприменимо | Только для целей мониторинга** | | | | |
| Давление в районе брюшной полости | Pa | бар | неприменимо | неприменимо | 1,2 | 1,2 | 1,2 | 1,2 |

* НРС: см. приложение 17.

** Подлежит пересмотру в течение трех лет с момента вступления в силу **поправок серии 01 к настоящим Правилам**.

~~*** Подлежит пересмотру в течение трех лет с момента вступления в силу настоящих Правил.~~

Пункт 6.6.4.4.1 изменить следующим образом:

«6.6.4.4.1 **Усовершенствованные** детские удерживающие системы ~~категории "размера i"~~ **универсальных категорий**».

Пункт 6.6.4.4.1.1 изменить следующим образом:

«6.6.4.4.1.1 **Усовершенствованные** детские удерживающие системы, установленные по направлению движения

Перемещение головы: никакая часть головы манекена не должна выступать за пределы плоскостей BA, DA и DE, показанных на рис. 1 ниже. Этот момент определяют по результатам проверки с точностью до 300 мс или в момент окончательного возвращения манекена в неподвижное состояние в зависимости от того, что происходит раньше».

Пункт 6.6.4.4.2 изменить следующим образом:

«6.6.4.4.2 При испытании **усовершенствованных** детских удерживающих систем ~~категории "ISOFIX"~~ **категорий** "для конкретного транспортного средства" в укомплектованном транспортном средстве или в кузове транспортного средства в качестве критериев оценки используют критерий травмирования головы (НРС) и ускорение головы 3 мс. Если соприкосновение головы не происходит, то эти критерии считают соблюденными без проведения измерений, и в протоколе лишь указывают, что "соприкосновения с головой не было". После проведения испыта-

ния на укомплектованном транспортном средстве должна быть обеспечена возможность извлечения всего манекена в сборе из **усовершенствованной** детской удерживающей системы без приложения к этой системе либо к конструкции транспортного средства механического усилия или без использования каких-либо инструментов».

Пункт 6.6.4.5 изменить следующим образом:

«6.6.4.5 Критерии манекена при боковом ударе в случае **усовершенствованных** детских удерживающих систем, установленных по направлению **движения, в боковом положении** и против направления движения».

Пункт 6.6.4.5.1 изменить следующим образом:

«6.6.4.5.1 Основным критерий оценки степени травмирования – Удержание головы

...

б) голова не выходит за пределы... на рис. 1 в добавлении 3».

Пункт 6.6.4.5.2 изменить следующим образом:

«6.6.4.5.2 Дополнительные критерии оценки степени травмирования при боковом ударе

| Критерий | Аббревиатура | Единица измерения | Q0 | Q1 | Q1,5 | Q3 | Q6 | Q10 |
|---------------------------------|-----------------------|-------------------|-------------------------------|-----|------|-----|-----|------------------------------|
| Показатель травмирования головы | НРС (15) | | 600 | 600 | 600 | 800 | 800 | Только для целей мониторинга |
| Ускорение головы 3 мс | Ускорение головы 3 мс | g | 75 | 75 | 75 | 80 | 80 | |
| Сила напряжения шеи | Fz | Н | Только для целей мониторинга* | | | | | |
| Скорость движения шеи | Mx | Нм | Только для целей мониторинга* | | | | | |

* Подлежит пересмотру в течение трех лет с момента вступления в силу настоящих Правил».

Пункт 6.7.1.4 изменить следующим образом:

«6.7.1.4 Необходимо предусмотреть возможность высвобождения ребенка из удерживающего устройства путем простого нажатия на одну пряжку **после разблокировки регулятора положения плечевой лямки, если таковой предусмотрен**. Ребенка, если его можно высвободить из **усовершенствованной** детской удерживающей системы путем нажатия не более чем на две пряжки, разрешается вынимать вместе с такими устройствами, как съемное детское кресло/детская люлька/удерживающее устройство для детской люльки».

Пункт 6.7.2.7 изменить следующим образом:

«6.7.2.7 Регулировочное устройство, установленное непосредственно на **усовершенствованной** детской удерживающей системе, должно выдерживать многократные регулировки и до динамического испытания, предписанного пунктом 7.1.3, должно подвергаться испытанию на выполнение $5\,000 \pm 5$ циклов, как это указано в пункте 7.2.36».

Пункт 6.7.3.1.2 изменить следующим образом:

«6.7.3.1.2 Если втягивающее устройство является частью поясной **лямки**, то сила втягивания... не следует».

Пункт 6.7.3.2.5 изменить следующим образом:

«6.7.3.2.5 Если втягивающее устройство является частью поясной **лямки**,.. не следует».

Пункт 6.7.5 изменить следующим образом:

«6.7.5 Технические требования к крепежным деталям ISOFIX

~~Крепления ISOFIX" и индикаторы фиксации должны выдерживать повторяющиеся операции и до динамического испытания, предписанного пунктом 7.1.3 ниже, должны подвергнуться испытанию, предусматривающему выполнение 2 000 ± 5 циклов открытия и закрытия при нормальных условиях эксплуатации».~~

Пункт 7.1.2.4 изменить следующим образом:

«7.1.2.4 Нагрузку снимают со скоростью не более 400 мм/мин и производят измерение **остаточного** смещения».

Пункт 7.1.3 изменить следующим образом:

- «7.1.3 Динамические испытания на лобовой удар, удар сзади и боковой удар:
- a) испытание на лобовой удар проводят с использованием УДУС размера i (встроенных универсальных **усовершенствованных** детских удерживающих систем ISOFIX) и **усовершенствованных** детских удерживающих систем ISOFIX для конкретного транспортного средства;
 - b) испытание на удар сзади проводят с использованием ~~обращенных назад~~ **усовершенствованных** детских удерживающих систем размера i, **установленных против направления движения и в боковом положении**, и ISOFIX для конкретного транспортного средства;
 - c) испытание на боковой удар проводят только на испытательном стенде с использованием встроенных универсальных **усовершенствованных** детских удерживающих систем ISOFIX размера i и ISOFIX для конкретного транспортного средства;
 - d) УДУС испытывают в положении как можно ближе к вертикальному. Если это вертикальное положение не соответствует зажимным приспособлениям сиденья, то все равно выбирают это положение. Однако если система имеет одно или несколько положений по ширине, не соответствующих зажимным приспособлениям сиденья, для испытания на боковой удар выбирают то положение по ширине боковых амортизаторов, которое соответствует зажимным приспособлениям сиденья транспортного средства;
 - e) динамическое(ие) испытание(я) на боковой удар проводят при такой(их) конфигурации(ях);
 - f) для испытаний на лобовой удар и удар сзади проводят регулировку УДУС в соответствии с размером манекена(ов), отобранного(ых) для охвата всего размерного диапазона, и проводят испытания, установив систему на то место для сидения ребенка, которое представляет наихудший сценарий для этого манекена с точки зрения направления удара;

- g) ударопоглощающее устройство, действующее на спинку сиденья транспортного средства, должно оставаться в пределах зажимного приспособления в одном положении, однако может выступать за пределы этого зажимного приспособления в положении, в котором оно было установлено в соответствии с руководством по эксплуатации».

Пункт 7.1.3.1.1 изменить следующим образом:

«7.1.3.1.1 Испытания на лобовой удар ~~и на удар сзади~~».

Пункт 7.1.3.1.2.1 изменить следующим образом:

«7.1.3.1.2.1 При испытании в соответствии с требованиями, касающимися испытания на удар сзади, испытательный стенд разворачивают на 180°».

Пункт 7.1.3.1.3.2 изменить следующим образом:

«7.1.3.1.3.2 Должна обеспечиваться возможность перемещения нижних креплений ISOFIX в направлении Y во избежание поломки крепежных деталей и испытательного оборудования. Крепления ISOFIX фиксируются на системе скольжения с допустимым ходом перемещения 200 мм – 0 мм + 50 мм. В ходе измерения на динамометре при скорости 600–1200 мм/мин в плоскости, параллельной плоскости скольжения и выровненной по центральной оси поверхности скольжения, усилие, требуемое для того, чтобы сдвинуть систему скольжения (оба крепления вместе) по всему диапазону, не должно превышать 100 Н. Такую проверку проводят через каждые 50 испытаний или каждые 6 месяцев в зависимости от того, что происходит быстрее.

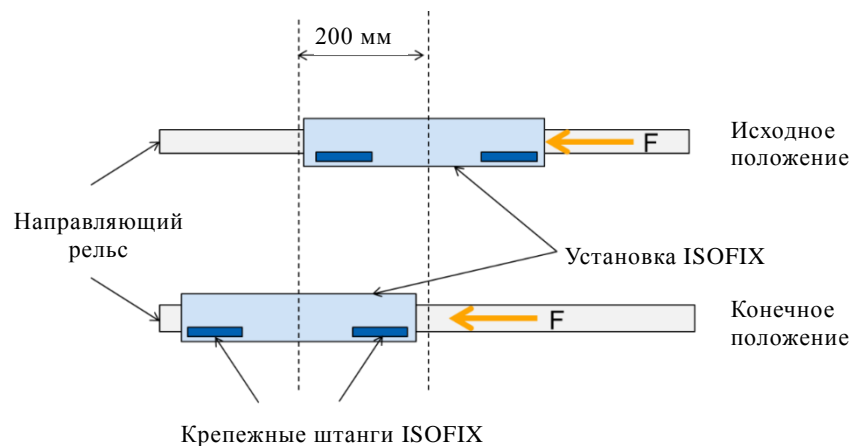

»

Пункт 7.1.3.1.3.5 исключить.

Пункт 7.1.3.1.3.6 изменить нумерацию на 7.1.3.1.3.5.

Пункт 7.1.3.4 изменить следующим образом:

«7.1.3.4 Условия проведения динамического испытания кратко изложены в таблице 6:

Таблица 6

...»

Пункты 7.1.3.5.2–7.1.3.5.2.1 изменить следующим образом:

«7.1.3.5.2 Установка при испытаниях на лобовой удар, удар сзади и боковой удар

7.1.3.5.2.1 Установка **встроенных универсальных усовершенствованных** детских удерживающих систем **ISOFIX (размера i)** или **встроенных усовершенствованных** детских удерживающих систем **ISOFIX** для **конкретного транспортного средства** на испытательный стенд.

Усовершенствованную детскую удерживающую систему ISOFIX без манекена закрепляют с помощью системы креплений ISOFIX.

Допускается установка крепежных деталей ISOFIX на нижние крепления ISOFIX, с тем чтобы прижать **усовершенствованную** детскую удерживающую систему без манекена к этим креплениям.

К плоскости, проходящей параллельно поверхности подушки испытуемого сиденья, прилагают дополнительное усилие 135 ± 15 Н. Это усилие прилагают вдоль осевой линии **усовершенствованной** детской удерживающей системы на высоте не более 100 мм над подушкой.

Верхний страховочный трос, при его наличии, регулируют для обеспечения натяжения в 50 ± 5 Н. В качестве альтернативы и при условии наличия опоры регулируют в соответствии с указаниями изготовителя **усовершенствованной** детской удерживающей системы.

Осевую линию **усовершенствованной** детской удерживающей системы выравнивают по осевой линии испытательного стенда.

Манекен помещают в **усовершенствованную** детскую удерживающую систему, причем он отделен от спинки кресла гибкой распорной прокладкой толщиной 2,5 см, шириной 6 см и длиной, равной высоте плеча за вычетом высоты бедра (оба значения высоты в сидячем положении и по отношению к размеру испытуемого манекена). Итоговая высота распорной прокладки для манекенов различных размеров указана в нижеследующей таблице. Конфигурация распорной прокладки должна как можно более точно соответствовать изгибу кресла, а ее нижний конец должен располагаться на высоте бедренных шарниров манекена.

| | $Q0$ | $Q1$ | $Q1,5$ | $Q3$ | $Q6$ | $Q10$ (расчетные целевые значения) |
|---|--------------|-------------|-------------|-------------|-------------|------------------------------------|
| | Размеры в мм | | | | | |
| Высота распорного устройства для установки манекена | 173 ± 2 | 229 ± 2 | 237 ± 2 | 250 ± 2 | 270 ± 2 | 359 ± 2 |

Ремень УДУС регулируют в соответствии с указаниями изготовителя, но с натяжением, превышающим усилие, развиваемое устройством регулировки, на 250 ± 25 Н, с углом отклонения лямки по отношению к

устройству регулировки на $45 \pm 5^\circ$ или – в противном случае – на угол, предписанный изготовителем.

Затем распорную прокладку извлекают, и манекен прижимают к спинке сиденья. Провес равномерно распределяют по всему привязному ремню.

Продольная плоскость, проходящая через центральную линию манекена, должна находиться посередине между двумя нижними креплениями ремня УДУС с учетом также положений пункта 7.1.3.2.1.3 выше.

После установки манекена его положение регулируют таким образом, чтобы:

центральная линия манекена и осевая линия **усовершенствованной** детской удерживающей системы точно совпадали с осевой линией испытательного стенда.

Руки манекена располагают симметрично. Локти устанавливают таким образом, чтобы предплечья были выровнены вдоль грудной кости.

Кисти рук должны лежать на бедрах.

Ноги располагают параллельно одна другой или, по крайней мере, симметрично.

В случае бокового удара принимают надлежащие меры для обеспечения стабильности манекена до наступления момента t_0 , что подтверждают с использованием видеоматериалов. Любые способы, используемые для стабилизации манекена до наступления момента t_0 , не должны влиять на кинематику манекена после наступления момента t_0 .

Поскольку пенопласт подушки сиденья испытательного стенда после установки **усовершенствованной** детской удерживающей системы сожмется, динамическое испытание надлежит провести не позже чем через 10 минут после установки.

Для того чтобы подушка сиденья испытательного стенда приняла свою первоначальную форму, между двумя испытаниями с использованием одной и той же подушки сиденья должно пройти не менее 20 минут.

Пример расположения рук:

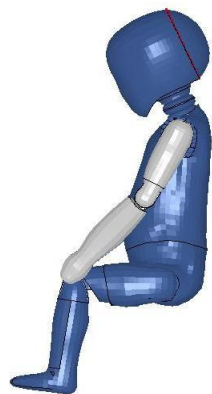

Руки выровнены вдоль грудной кости

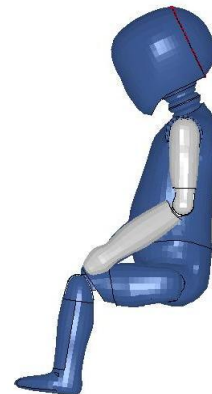

Руки не выровнены вдоль грудной кости»

Пункт 7.1.3.6 изменить следующим образом:

«7.1.3.6 Указание размера i

Динамические испытания проводят с использованием наибольшего и наименьшего из манекенов, согласно нижеследующей таблице, соответствующих размерному диапазону, указанному изготовителем **усовершенствованной** детской удерживающей системы.

Таблица 7

Критерии отбора манекена с учетом размерного диапазона

| Указание размерного диапазона (в см) | ≤ 60 | $60 < x \leq 75$ | $75 < x \leq 87$ | $87 < x \leq 105$ | $105 < x \leq 125$ | $135 < x \leq 150$ |
|--------------------------------------|-----------|------------------|------------------|-------------------|--------------------|--------------------|
| Манекен | Q0 | Q1 | Q1,5 | Q3 | Q6 | Q10 ¹ |

¹ Испытание на боковой удар для размерного диапазона свыше 135 см не требуется до тех пор, пока не установлены критерии травмирования при боковом ударе для манекена Q10.

Если **усовершенствованная** детская удерживающая система требует... соответствующий(ие) промежуточный(ые) манекен(ы)».

Пункт 7.1.3.6.3 изменить следующим образом:

«7.1.3.6.3 Если в **усовершенствованной** детской удерживающей системе размера i используется опора, служащая в качестве устройства ограничения углового перемещения, то вышеупомянутые динамические испытания проводят следующим образом:

а) испытания... на рис. 2 в добавлении 2 к приложению 6;

...»

Пункт 7.2.1.1.2 изменить следующим образом:

«7.2.1.1.2 **Усовершенствованную** детскую удерживающую систему снимают с ~~испытательной тележки~~ **испытательного стенда** или транспортного средства без открытия пряжки. ...во время динамического испытания».

Пункт 7.2.1.2.1 изменить следующим образом:

«7.2.1.2.1 Пряжку в сборе, которая еще не подвергалась нагрузке, устанавливают и крепят таким образом, чтобы на нее не действовала никакая нагрузка».

Пункт 7.2.4.1.1 изменить следующим образом:

«7.2.4.1.1 Силу втягивания измеряют на укомплектованном ремне ~~безопасности~~ **УДУС**, установленном на манекене таким же образом, как и в случае динамического испытания, предписанного в пункте 7.1.3 ше. ...0,6 м/мин».

Пункт 7.2.6 изменить следующим образом:

«7.2.6 Испытание устройств регулировки, установленных непосредственно на детском удерживающем устройстве, на износостойкость

Самый крупный манекен, на который рассчитано удерживающее устройство, устанавливают, как и в случае динамического испытания, с учетом стандартного провеса, предусмотренного в пункте 7.1.3.5

выше. На ремне в том месте, где его свободный конец входит в устройство регулировки, проставляется отметка.

Манекен снимают, и удерживающее устройство устанавливают в испытательное устройство, показанное на рис. 1 в приложении 165.

...»

Пункт 7.5 изменить следующим образом:

«7.5 Процедуры измерения должны соответствовать процедурам, описанным в последнем издании стандарта ISO 6487. Классы частотных характеристик канала должны быть следующими:

Таблица 9

| Тип измерения | CFC(F_H) | Частота отсечки (F_N) |
|--|--------------|----------------------------|
| Ускорение тележки | 60 | См. ISO 6487, приложение А |
| Нагрузка ремня | 60 | См. ISO 6487, приложение А |
| Ускорение грудной клетки | 180 | См. ISO 6487, приложение А |
| Ускорение головы | 1 000 | 1 650 Гц |
| Сила напряжения шеи | 1 000 | |
| Скорость движения шеи | 600 | |
| Смещение грудной клетки | 600 | |
| Давление в районе брюшной полости | 180 | |

Частота выборки... в секунду на канал)».

Пункт 8.1 изменить следующим образом:

«8.1 В протоколе испытания указывают результаты всех испытаний и измерений, включая следующие данные:

...

h) следующие критерии манекена: НИС, ускорение головы 3 мс, сила напряжения шеи, скорость движения шеи, отклонение грудной клетки, **давление в районе брюшной полости (в случае лобового столкновения)**; и

i) ~~сила поясного ремня~~».

Пункт 9.2 изменить следующим образом:

«9.2 Оценка качества производства **усовершенствованных детских удерживающих систем**

Проводят испытания на оценку качества производства каждого нового официально утвержденного типа **усовершенствованной** детской удерживающей системы ~~категорий "размера i" и "для конкретного транспортного средства"~~. В соответствии с пунктом **11.4** может быть предписано проведение дополнительной оценки качества производства.

С этой целью из первой партии изделий произвольно отбирают пять **усовершенствованных** детских удерживающих систем. Первая партия изделий считается первым блоком, содержащим минимум 50 **усовершенствованных** детских удерживающих систем и максимум 5 000 **усовершенствованных** детских удерживающих систем».

Пункт 9.2.1.2 изменить следующим образом:

«9.2.1.2 Измеряют следующее: в ходе каждого испытания, описанного в пункте 9.2.1.1 выше, – критерии травмирования согласно пункту 6.6.4.3.1 выше:

в случае усовершенствованных детских удерживающих систем, установленных по направлению движения, – перемещение головы согласно пункту 6.6.4.4.1.1 выше; и

в случае усовершенствованных детских удерживающих систем, установленных против направления движения, и детских люлек – **перемещение** головы согласно пункту 6.6.4.4.1.2.1 выше ~~и перемещение головы согласно пункту 6.6.4.4.1.2.2 выше~~».

Пункт 9.2.2 изменить следующим образом:

«9.2.2 Динамические испытания на боковой удар

В ходе мониторинга ускорения головы на отобранных изделиях определяют критерии приемлемости при боковом ударе для целей оценки качества производства в соответствии с процедурой, определенной в пункте 9 (подлежит пересмотру до окончания реализации этапа 3)».

Пункт 11.1.3, изменить нумерацию на пункт 11.4.

Пункт 14.2.1 изменить следующим образом:

«14.2.1 в случае **усовершенствованных** детских удерживающих систем категории "размера i" на внешней стороне упаковки должна быть четко видна следующая надпись:

Внимание

Данная **усовершенствованная** детская удерживающая система относится к категории "размера i". Она официально утверждена **на основании** Правил № 129 для использования на сиденьях транспортных средств, "совместимых с УДУС размера i", как указано изготовителем транспортного средства в руководстве по эксплуатации транспортного средства.

При возникновении вопросов обращайтесь к изготовителю или продавцу **усовершенствованной** детской удерживающей системы.

»

Пункт 14.2.2 изменить следующим образом:

«14.2.2 в случае **усовершенствованных** детских удерживающих систем категории "~~ISOFIX~~ для конкретного транспортного средства" в пункте продажи должна быть предусмотрена четко видимая надпись со сведениями о транспортном средстве, которую можно прочесть без извлечения **усовершенствованной** детской удерживающей системы из упаковки».

Пункт 14.2.8 изменить следующим образом:

«14.2.8 в случае усовершенствованных "специальных детских удерживающих устройств ~~размера i~~" в пункте продажи должна быть предусмотрена четко видимая надпись, которую можно прочесть без извлечения **усовершенствованной** детской удерживающей системы из упаковки:

Это "специальное удерживающее устройство размера i" предназначено для обеспечения дополнительного удержания детей, которым трудно сохранять правильное сидячее положение в обычных сиденьях. Обязательно проконсультируйтесь с врачом, с тем чтобы убедиться, что данная удерживающая система пригодна для вашего ребенка.

»

Пункт 14.3.1 изменить следующим образом:

«14.3.1 "размерный диапазон" и, в случае встроенной усовершенствованной детской удерживающей системы, максимальная масса ребенка, на которые рассчитано устройство».

Включить новые пункты 16–16.4 следующего содержания:

16. Переходные положения

- 16.1** Начиная с официальной даты вступления в силу поправок серии 01 ни одна Договаривающаяся сторона, применяющая настоящие Правила, не должна отказывать в предоставлении официального утверждения ЕЭК на основании настоящих Правил с внесенными в них поправками серии 01.
- 16.2** Начиная с 1 сентября [20XX] Договаривающиеся стороны, применяющие настоящие Правила, предоставляют официальные утверждения только в том случае, если тип усовершенствованной детской удерживающей системы, подлежащий официальному утверждению, отвечает требованиям настоящих Правил с внесенными в них поправками серии 01.
- 16.3** До 1 сентября [20XX] Договаривающиеся стороны, применяющие настоящие Правила, могут продолжать предоставлять официальные утверждения типа в отношении усовершенствованных детских удерживающих систем, которые соответствуют требованиям настоящих Правил в их первоначальном варианте.
- 16.4** До 1 сентября [20XX] Договаривающиеся стороны, применяющие настоящие Правила, не должны отказывать в распространении официальных утверждений, предоставленных в соответствии с первоначальным вариантом настоящих Правил.»

Приложение 2 изменить следующим образом:

«Приложение 2

Схемы знака официального утверждения

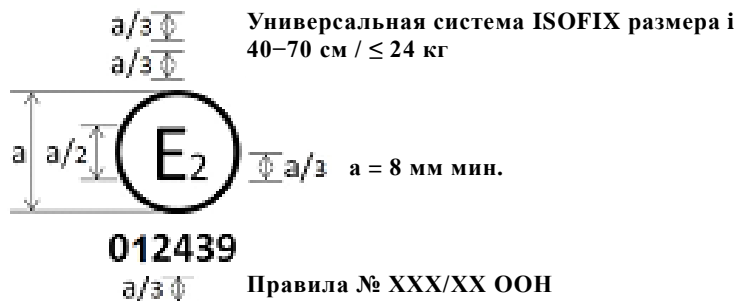

Усовершенствованная детская удерживающая система, на которой представлен вышеуказанный знак официального утверждения, представляет собой устройство, которое можно устанавливать на **месте для сидения** совместимого с УДУС размера i на любом транспортном средстве и использовать в размерном диапазоне 40–70 см с пределом по массе в 24 кг; она официально утверждена во Франции (E2) под номером 012439. Номер официального утверждения указывает, что официальное утверждение было предоставлено в соответствии с требованиями Правил, касающимися официального утверждения **усовершенствованных** детских удерживающих систем, используемых на борту автотранспортных средств, с внесенными в них поправками серии 01. Кроме того, на знаке официального утверждения должно быть указано название Правил, а после него – серия поправок, в соответствии с которыми было предоставлено официальное утверждение.

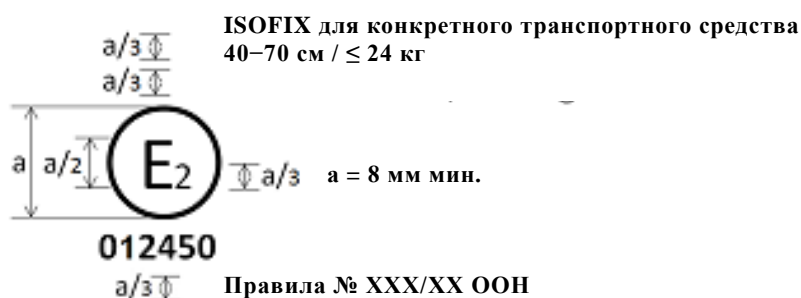

Усовершенствованная детская удерживающая система, на которой представлен вышеуказанный знак официального утверждения, представляет собой устройство, которое нельзя устанавливать на каждом транспортном средстве и можно использовать в размерном диапазоне 40–70 см с пределом по массе в 24 кг; она официально утверждена во Франции (E 2) под номером 012450. Номер официального утверждения указывает, что официальное утверждение было предоставлено в соответствии с требованиями Правил, касающимися официального утверждения **усовершенствованных** детских удерживающих систем ISOFIX для конкретного транспортного средства, используемых на борту авто-

транспортных средств, с внесенными в них поправками серии 01. Кроме того, на знаке официального утверждения должно быть указано название Правил, а после него – серия поправок, в соответствии с которыми было предоставлено официальное утверждение».

Приложение 6, пункт 3.1.2 изменить следующим образом:

«3.1.2 жесткое основание **изготовленного из жесткого металлического листа** сиденья, размеры которого приведены в добавлении 1 к настоящему приложению. ~~Задняя часть сиденья изготавливается из жесткого металлического листа. Передняя часть сиденья также выполняется из трубы диаметром 20 мм~~».

Приложение 6, пункт 3.1.5, таблицу 1 изменить следующим образом:

«Таблица 1

...

| | | | |
|---|------------------------------|--------------------|---|
| Отклонение нагрузки при вдавлении (ILD) | EN ISO 2439B (40% сжатия) | 480 (+/15%) | Н |
|---|------------------------------|--------------------|---|

...»

Приложение 6, добавление 1 исключить.

Включить новое добавление 1 следующего содержания:

«Приложение 6 – Добавление 1

Рис. 1
Размеры сиденья и подушек сиденья в мм



Рис. 2
 Размеры алюминиевой опорной пластины и алюминиевой опорной пластины спинки сиденья



Рис. 3
 Размеры материала покрытия (размеры в мм)

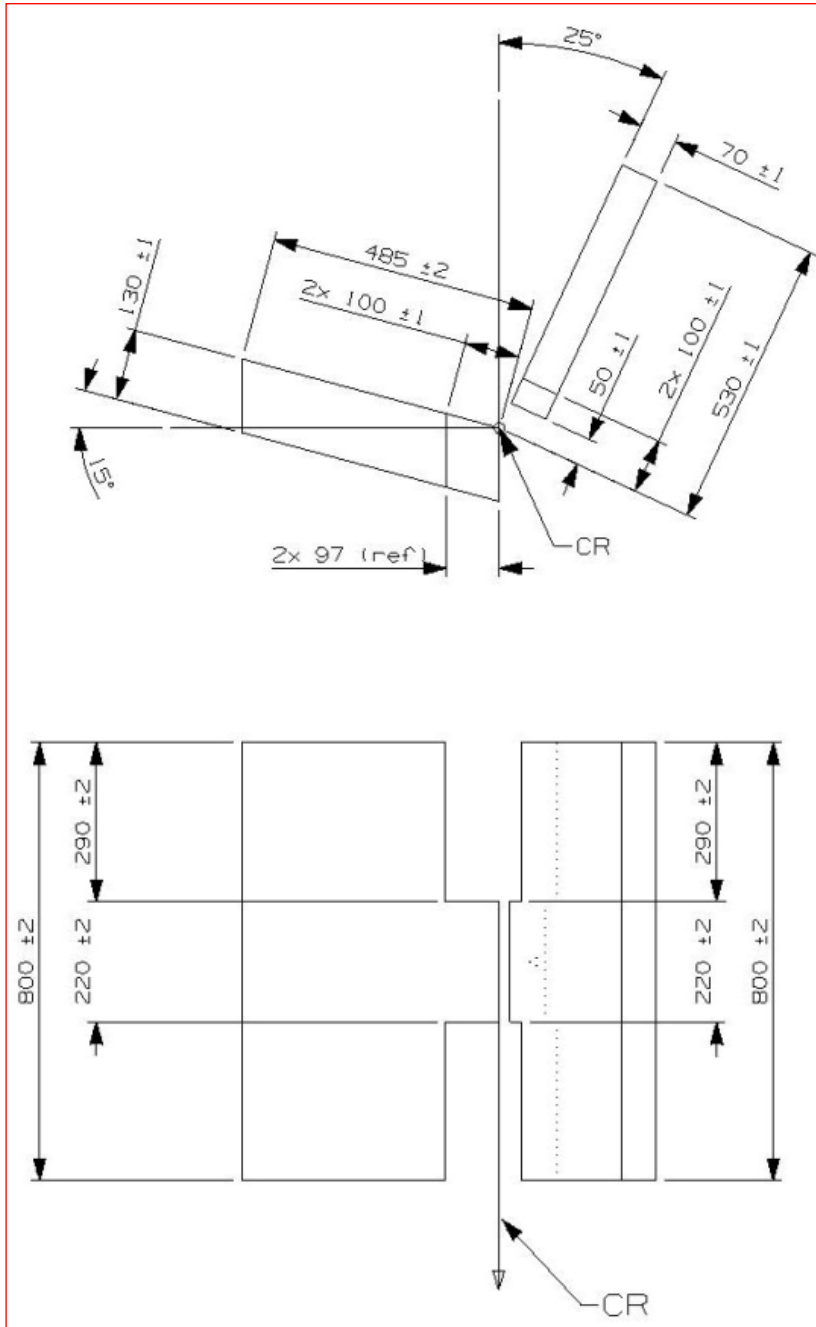

»

Приложение 6, добавление 2 изменить следующим образом:

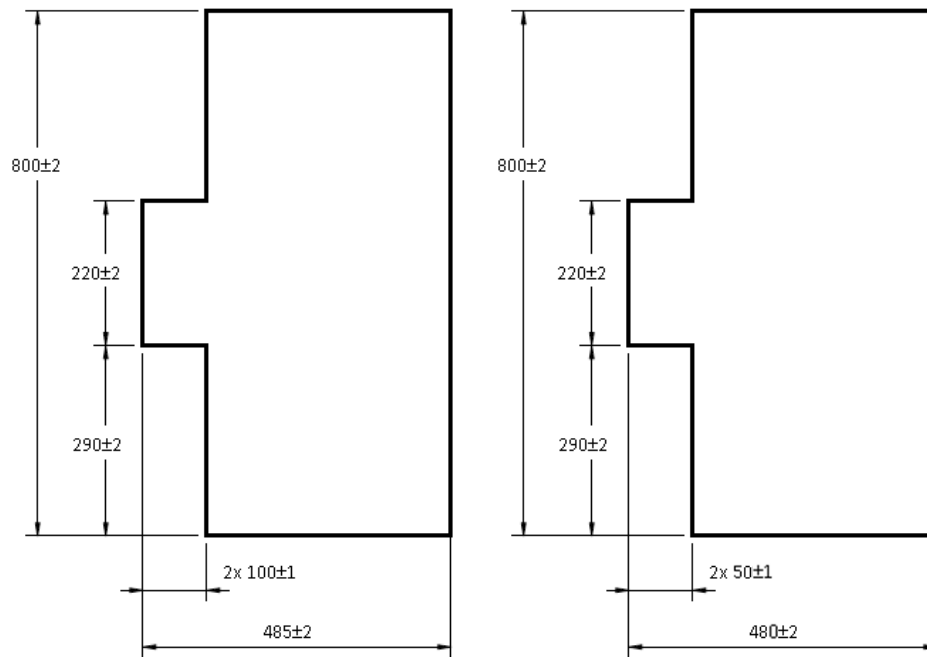
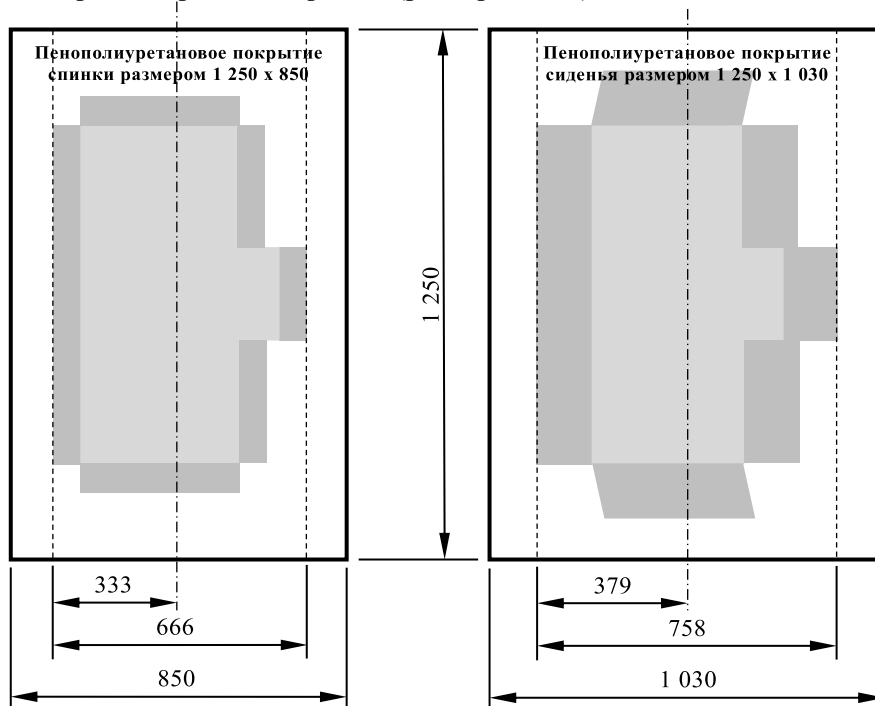
«Приложение 6 – Добавление 2

Расположение и использование деталей крепления на испытательной тележке

1. Детали креплений должны быть расположены в соответствии с приведенным ниже рисунком.
2. В случае **усовершенствованных** детских удерживающих систем размера i "универсальной" категории, категории "для конкретного транспортного средства" и категории "ограниченного использования" применяют следующие точки крепления: H₁ и H₂.
3. Для испытания **усовершенствованных** детских удерживающих систем с верхним страховочным тросом используют крепление G₁ или G₂.
4. В случае **усовершенствованных** детских удерживающих систем с опорой для ног техническая служба отбирает крепления, используемые в соответствии с пунктом 3 выше, после регулировки опоры, как это указано в пункте 7.1.3.6.3 настоящих Правил.
5. Конструкция, на которой находятся стационарные крепления, должна быть жесткой. Верхние крепления не должны перемещаться более чем на 0,2 мм в продольном направлении, если в этом направлении к ним прилагается нагрузка, равная 980 Н. Тележка должна быть сконструирована таким образом, чтобы в ходе испытания исключалась возможность возникновения остаточной деформации элементов, несущих стационарные крепления.

Рис. 1

Вид сверху – Стенд с креплениями ISOFIX (общий допуск: ±2 мм)



Рис. 2
Вид сбоку – Стенд с креплениями (общий допуск: ± 2 мм)



»

Приложение 6, добавление 3 изменить следующим образом:

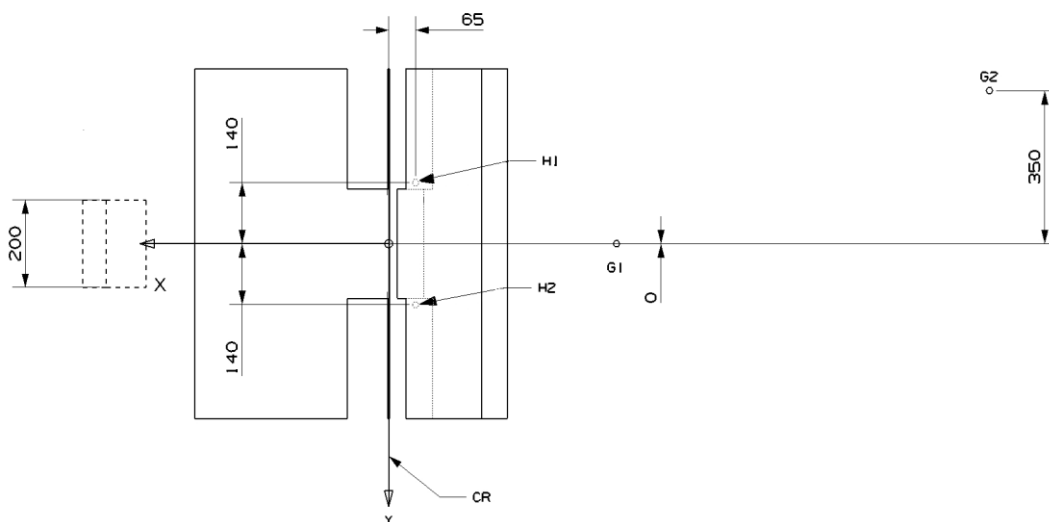
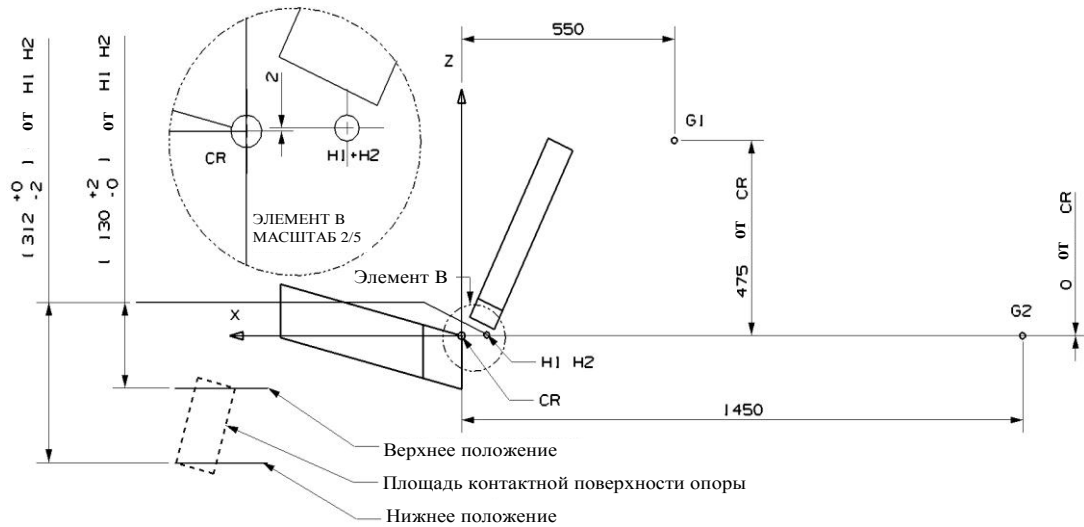
«Приложение 6 – Добавление 3

Определение параметров двери при боковом ударе

1. Определение дверной панели

Размерные параметры и первоначальное положение двери по отношению к стенду при ударе показаны на рисунках ниже.

Дверная панель должна быть достаточно жесткой и прочной во избежание чрезмерной вибрации или значительной деформации во время динамического испытания на боковой удар.

Рис. 3
Приблизительная максимальная интрузия дверной панели – Вид сбоку
(для информации)

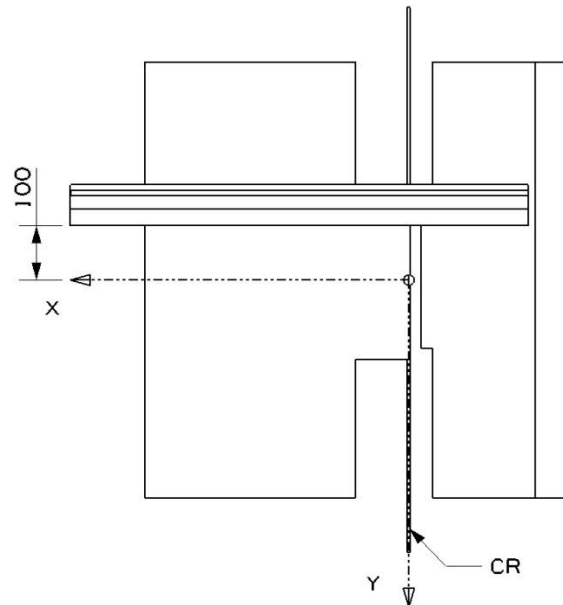

2. Характеристики прокладочного материала панели

2.1 Общие положения

Ударная поверхность дверной панели должна быть полностью покрыта прокладочным материалом толщиной 55 мм (см. рис. 1 выше). Этот материал должен отвечать критериям эффективности, указанным в пункте 2.3 (рис. 4 ниже) настоящего добавления, при проведении испытания в соответствии с пунктом 2.2 настоящего добавления.

Комбинация материалов, отвечающая этим требованиям, подробно указана в пункте 2.4 настоящего добавления. Для смягчения дверной панели используют прокладочный материал толщиной 55 мм (рис. 1 в добавлении 3 к приложению 6), который должен отвечать критериям эффективности, указанным в пункте 2.3 добавления 3 к настоящим Правилам, при схеме испытания, описанной в пункте 2.2 добавления 3 к настоящим Правилам.

2.2 Процедура испытания для оценки прокладочного материала панели

Схема испытания предусматривает проведение простого испытания на сбрасывание с использованием модели головы сферической формы. Сферическая модель головы имеет диаметр 150 мм и массу 6 кг ($\pm 0,1$ кг). Скорость в момент удара составляет 4 м/с ($\pm 0,1$ м/с). Измерительная аппаратура должна обеспечивать возможность оценки времени первого соприкосновения ударного элемента с образцом, а также ускорения модели головы, по крайней мере, в направлении удара (направление Z).

Образец материала должен иметь размеры 400 x 400 мм. Удар должен приходиться по центру образца.

2.3 Критерии эффективности прокладочного материала

Время первого соприкосновения материала образца с моделью головы (t_0) составляет 0 мс.

Ускорение ударного элемента не должно превышать 58 g.

Рис. 4

Коридор допустимых значений для прокладочного материала

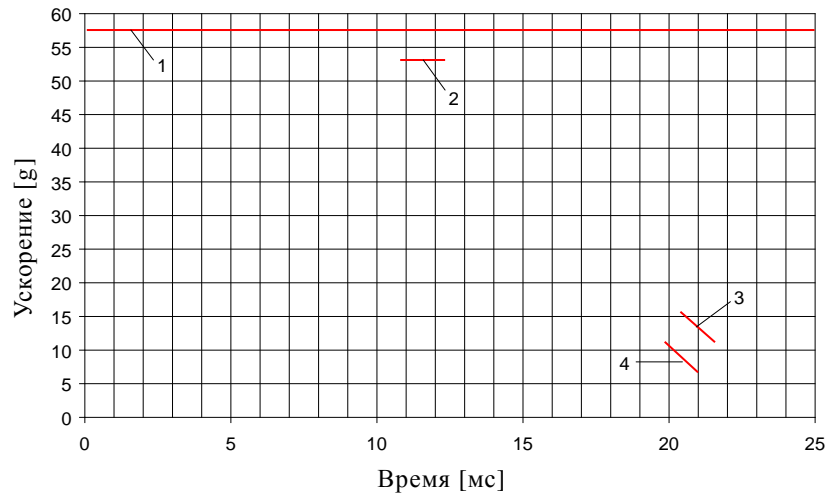

Обозначения:

- 1 – Верхний предел в 58 g
- 2 – Нижний предел для максимального пика при 53 g (11–12 мс)
- 3 – Верхний предел для уменьшения ускорения (с 15 g на 20,5 мс до 10 g на 21,5 мс)
- 4 – Нижний предел для уменьшения ускорения (с 10 g на 20 мс до 7 g на 21 мс)

2.4 Пример материала, отвечающего требованиям, предъявляемым к испытанию:

Поролоновая прокладка из полихлоропрена CR4271 толщиной 35 мм, прикрепляемая к конструкции дверной панели, поверх которой затем помещают дополнительный слой стиродура C2500 толщиной 20 мм. После каждого испытания стиродур подлежит замене.»

Приложение 6, включить новое добавление 4 следующего содержания:

«Приложение 6 – Добавление 4

**Стопорное устройство
Лобовой удар – размеры (в мм)**

Рис. 1

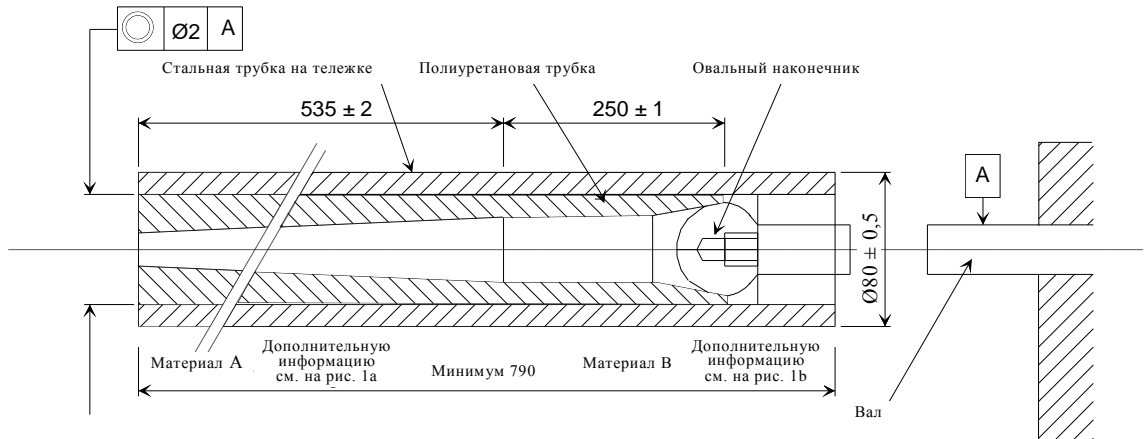

Зазор определяется исходя из внешнего диаметра полиуретановой трубки (устанавливается с небольшим усилием)

3,2 $\sqrt{\hspace{1cm}}$ Шероховатость покрытия

Рис. 1a
Материал А



Рис. 1b
Материал В



Рис. 2
Овальный наконечник стопорного устройства

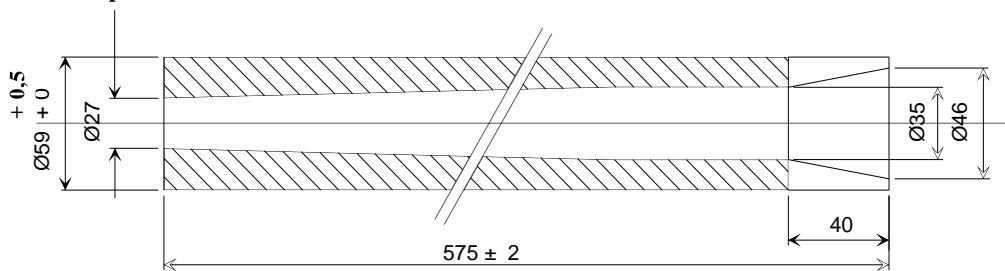

* Этот размер может составлять 43–49 мм.

Размеры в мм

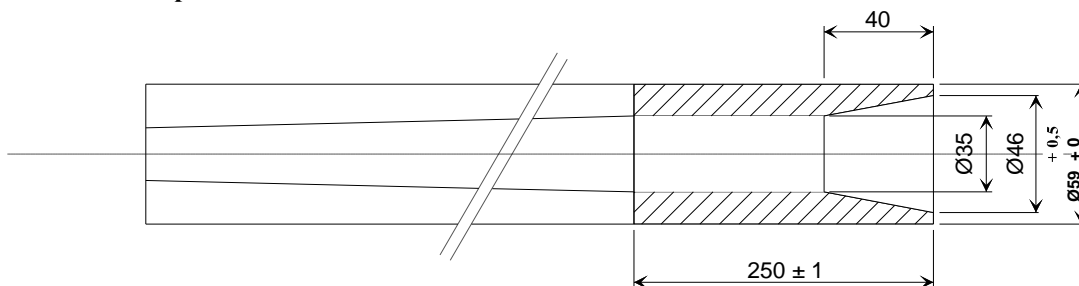
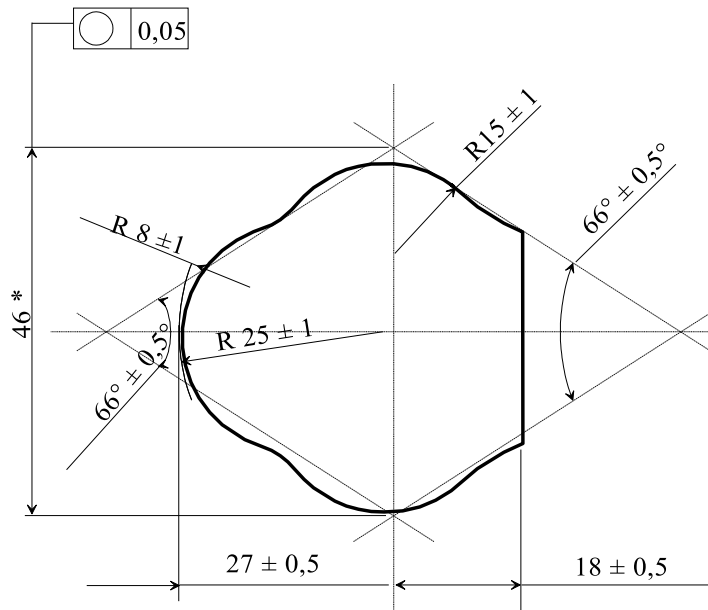
Рис. 3
Овальный наконечник стопорного устройства

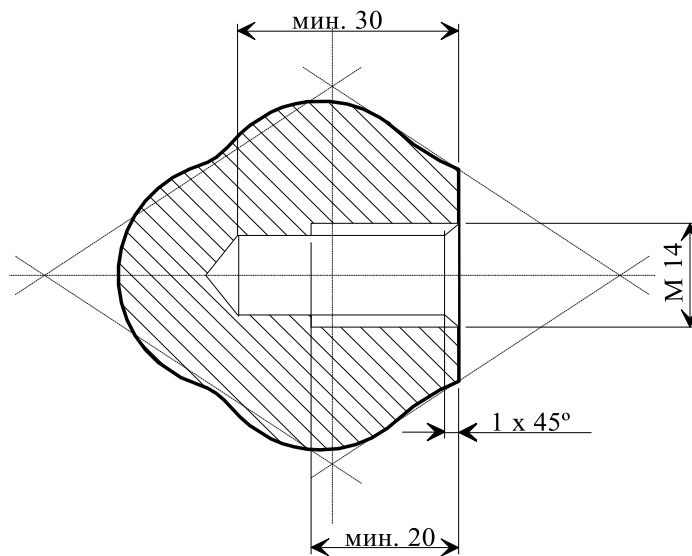

Размеры в мм

Рис. 4
Стопорное устройство (в сборе)

Удар сзади
Размеры в мм



Рис. 5
Стопорное устройство – полиуретановая трубка

Удар сзади
Размеры в мм

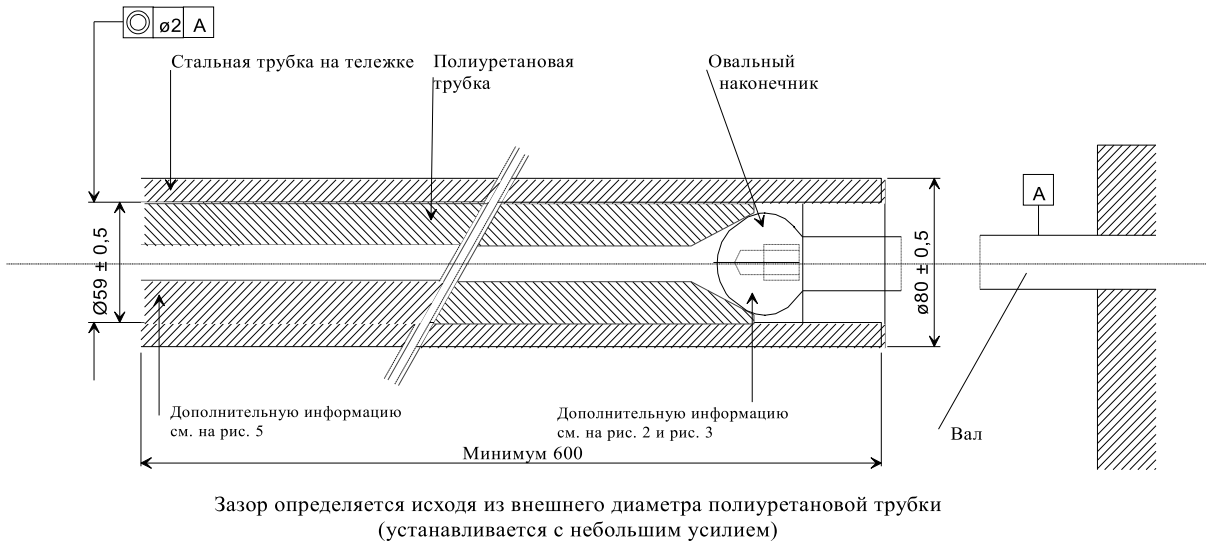
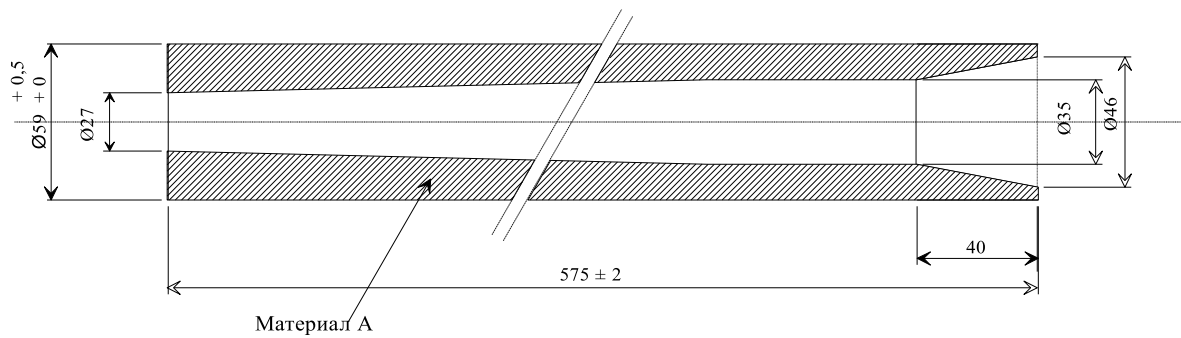

»

Приложение 7, добавление 1, рисунок изменить следующим образом:

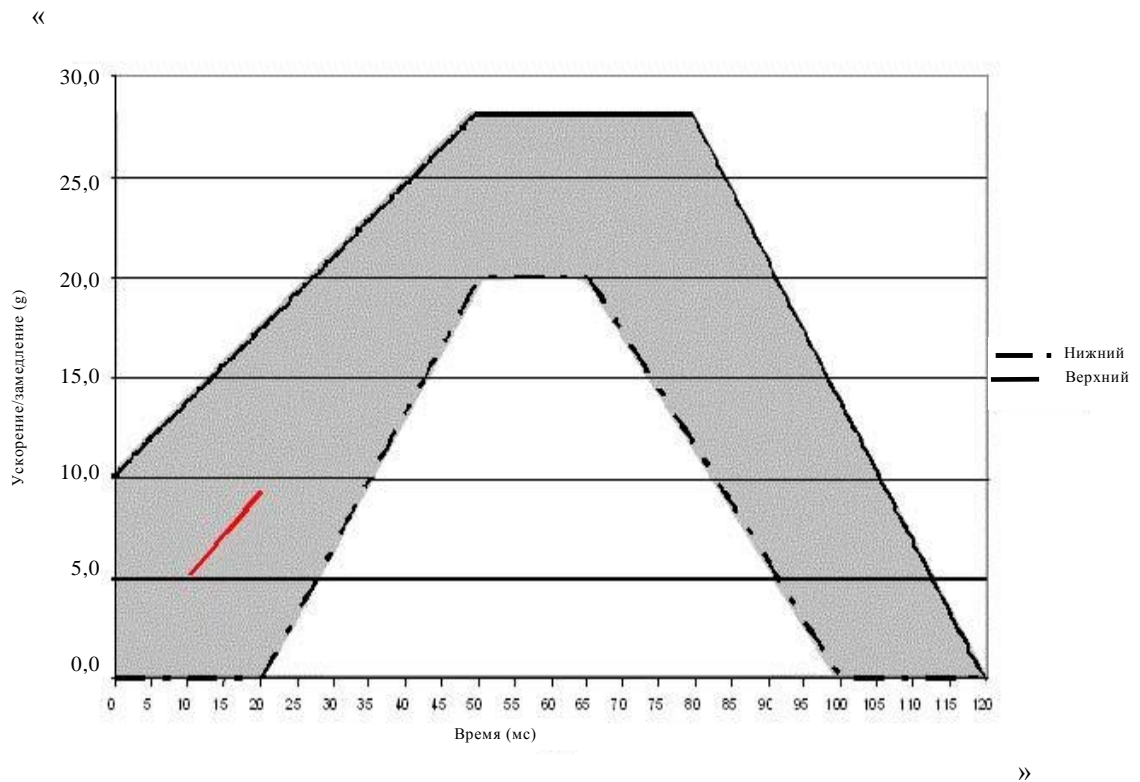

Приложение 7, добавление 2, рисунок изменить следующим образом:

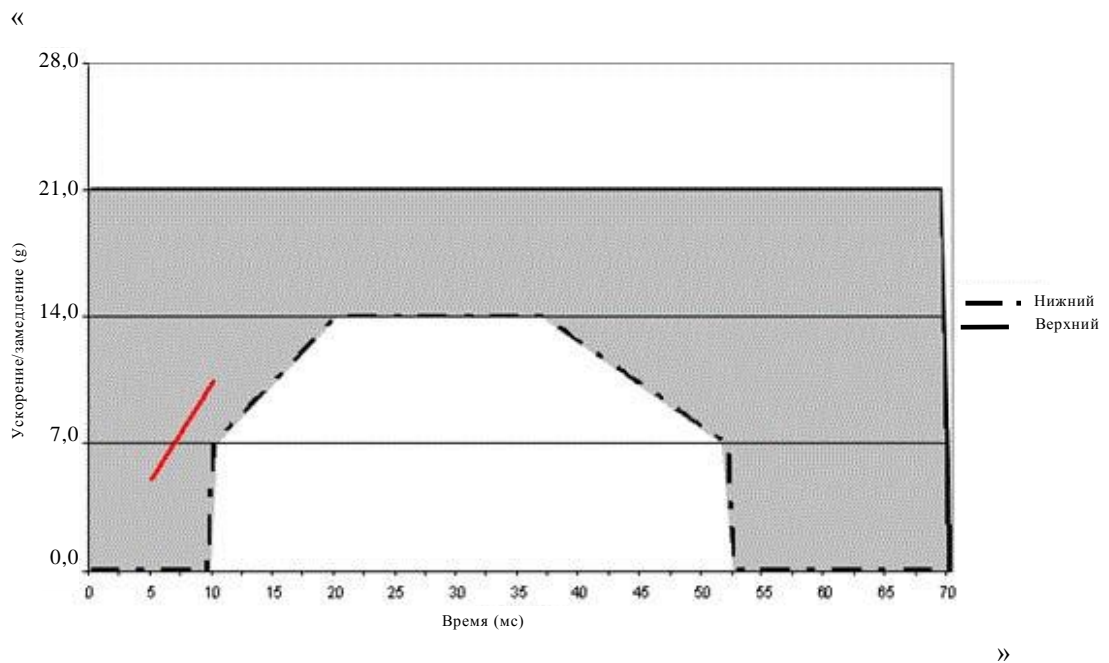

Приложение 7, добавление 4 исключить.

Приложение 8, пункты 1–1.2.2 изменить следующим образом:

- «1. Общие положения
- 1.1 Манекены, предписываемые в настоящих Правилах, описаны в настоящем приложении, на технических чертежах компании "Хьюманетикс инновейтив солюшнз" (Humanetics Innovative Solutions Inc.) и в руководствах по пользованию, прилагаемых к манекенам. **Датчики давления в районе брюшной полости, предписанные в настоящих Правилах, описаны в данном приложении, в технических чертежах Французского научно-технического института транспорта, территориального планирования, развития и сетей (ИФССТАР) и в руководствах по пользованию, прилагаемых к приборам.]**
- 1.2 Альтернативные манекены и контрольно-измерительные приборы для снятия показаний в районе брюшной полости могут использоваться при условии, что:
- 1.2.1 их эквивалентность может быть доказана к удовлетворению органа по официальному утверждению типа и
- 1.2.2 факт их использования регистрируется в протоколе испытания и в бланке сообщения, содержащемся в приложении 1 к настоящим Правилам».

Приложение 8, пункт 3.5 изменить следующим образом:

- «3.5 Брюшная секция
- Брюшная секция изготовлена из пенополиуретана и покрыта оболочкой, имитирующей кожу. Требуемую жесткость определяют исходя из биомеханических данных ребенка. Брюшная секция манекена Q0 имеет упрощенную компоновку и образует часть сплошного туловища из пенополиуретана. **В случае лобового удара брюшную секцию манекенов Q1,5, Q3, Q6 и Q10 оснащают сдвоенными датчиками давления в районе брюшной полости (APTS)».**

Приложение 8, пункт 4.1 изменить следующим образом:

- «4.1 Масса

Таблица 1

Распределение массы Q-манекена

| | Q0 | Q1 | Q1,5 | Q3 | Q6 | Q10 (расчетные целевые значения) |
|---|----------------|-------------|--------------|--------------|--------------|----------------------------------|
| <i>Масса в [кг]</i> | | | | | | |
| Голова + шея (вкл. акселерометр) | 1,103 ± 0,406 | 2,41 ± 0,10 | 2,80 ± 0,10 | 3,17 ± 0,10 | 3,94 ± 0,10 | 4,219 ± 0,15 |
| Туловище (вкл. акселерометр и датчик для оценки сжатия грудной клетки, за исключением APTS) | 1,540 ± 0,1508 | 4,21 ± 0,25 | 4,74 ± 0,25 | 6,00 ± 0,30 | 9,07 ± 0,40 | 14,285 ± 0,50 (вкл. костюм) |
| Ноги (обе) | 0,58 ± 0,063 | 1,82 ± 0,20 | 2,06 ± 0,20 | 3,54 ± 0,10 | 6,90 ± 0,10 | 12,5048 ± 0,44 |
| Руки (обе) | 0,28 ± 0,032 | 0,89 ± 0,20 | 1,20 ± 0,20 | 1,48 ± 0,10 | 2,49 ± 0,10 | 4,00 3,98 ± 0,20 |
| Костюм | 0,2708 ± 0,052 | 0,27 ± 0,05 | 0,30 ± 0,05 | 0,40 ± 0,10 | 0,55 ± 0,10 | (ем. туловище) 0,63 ± 0,10 |
| Итого | 3,473 ± 0,3921 | 9,6 ± 0,80 | 11,10 ± 0,80 | 14,59 ± 0,70 | 22,95 ± 0,80 | 35,584 ± 1,39 |

Установка двояных датчиков давления в районе брюшной полости (APTS) в случае лобового удара может привести к увеличению массы манекена Q1,5 до 0,2 кг, а манекенов Q3, Q6 и Q10 до 0,5 кг».

Приложение 8, таблицу 2 и примечания изменить следующим образом:

«Таблица 2
Размеры Q-манекена

| № | | Q0 | Q1 | Q1,5 | Q3 | Q6 | Q10 (целевые параметры конструкции) |
|---------------------|--|---------|-------------------|-------------------|-------------------|---|--|
| <i>Размеры в мм</i> | | | | | | | |
| 17 | Высота в сидячем положении (голова наклонена вперед) | 355 ± 9 | 479 ± 9 | 499 ± 9 | 544 ± 9 | 601 ± 9 | <748 ± 9 |
| 18 | Высота плеча (положение сидя) | 225 ± 7 | 298 ± 7 | 309 ± 7 | 329 ± 7 | 362 ± 7 | 473 ± 7 |
| | Рост (голова наклонена вперед) | – | 740 ± 9 | 800 ± 9 | 985 ± 9 | 1 143 ± 9 | <1 443 ± 9 |
| 5 | Толщина туловища | – | 114 ± 5 | 113 ± 5 | 146 ± 5 | 141 ± 5 | 171 ± 5 |
| 15 | Ширина плеч | 230 ± 7 | 227 ± 7 | 227 ± 7 | 259 ± 7 | 305 ± 7 | 334,8 ± 7 |
| 13 | Диаметр шеи | 44 | 61,9 ¹ | 61,9 ¹ | 61,9 ¹ | 61,9 ² 58,0 ³ 76,0 ⁴ | 65,0 ¹ 85,9 ⁴ |
| 12 | Ширина бедер | – | 191 ± 7 | 194 ± 7 | 200 ± 7 | 223 ± 7 | 270 ± 7 |
| 1 | Задняя сторона ягодицы – передняя сторона колена | 130 ± 5 | 211 ± 5 | 235 ± 5 | 305 ± 5 | 366 ± 5 | 488,4 ± 5 |
| 2 | Задняя сторона ягодицы – подколенная ямка | – | 161 ± 5 | 185 ± 5 | 253 ± 5 | 299 ± 5 | 418,9 ± 5 |
| 21 | Высота бедра, положение сидя | | 69 | 72 | 79 | 92 | 114 |
| | Высота распорного устройства для установки манекена ⁴ | 173 ± 2 | 229 ± 2 | 237 ± 2 | 250 ± 2 | 270 ± 2 | 359 ± 2 |

⁴ См. раздел 7.1.3.5.2.1: Высота фиксирующего устройства (откидная панель или аналогичное гибкое устройство) равна высоте плеча в сидячем положении за вычетом высоты бедра в сидячем положении.

Примечания:

1. Регулировка сочленений
Регулировку сочленений **желательно** осуществлять в соответствии с процедурами, указанными в руководствах по Q-манекенам⁵.

¹ Диаметр шеи берется как диаметр верхней и нижней пластины шеи манекена Q. Размер средних дисков составляет 56,9 мм.

² Диаметр диска шеи Q6 в верхней части.

³ Диаметр диска шеи Q6 в нижней части.

⁴ Диаметр покрова шеи.

⁴ См. пункт 7.1.3.5.2.1: Высота фиксирующего устройства (откидная панель или аналогичное гибкое устройство) равна высоте плеча в сидячем положении за вычетом высоты бедра в сидячем положении.

⁵ Технические характеристики и подробные чертежи Q-манекенов, а также технические характеристики для их приспособления к испытаниям, предусмотренным настоящими Правилами, временно размещены на веб-сайте неофициальной рабочей группы по усовершенствованным детским удерживающим системам (www2.unecese.org/wiki/display/trans/Q-dummy+drawings) ЕЭК ООН, Дворец Наций, Женева, Швейцария. В момент принятия настоящих Правил Всемирным форумом для согласования правил в области транспортных средств (WP.29) текст, ограничивающий использование чертежей и технических

2. Контрольно-измерительные приборы

Желательно, чтобы порядок установки и калибровки контрольно-измерительных приборов в случае манекенов Q-семейства соответствовал процедурам, изложенным в руководствах по Q-манекенам²».

Приложение 8, пункт 4.2, примечание 2 изменить следующим образом:

«2. Контрольно-измерительные приборы

Желательно, чтобы порядок установки и калибровки контрольно-измерительных приборов в случае манекенов Q-семейства соответствовал процедурам, изложенным в руководствах по Q-манекенам¹ и руководстве по APTS».

Приложение 12, пункт 2.2 изменить следующим образом:

«2.2 **Минимальные условия проверки соответствия производства** В случае детских удерживающих систем "универсальной", "полууниверсальной" категорий и категории "ограниченного использования" проверка соответствия производства с помощью динамических испытаний согласно пункту 1.6 выше ~~проводится с минимальной частотой~~».

Приложение 12, пункт 2.3 изменить следующим образом:

«2.3 В случае устройств ~~ISOFIX~~ УДУС для конкретного транспортного средства», соответствующих пункту 2.1.2.4.1 выше, изготовитель **усовершенствованной** детской удерживающей системы может выбрать процедуру проверки соответствия производства, предусмотренную либо в пункте 2.2 выше (на испытательном стенде), либо в пунктах 2.3.1 и 2.3.2 ниже (в кузове транспортного средства)».

Приложение 12, пункт 2.3.1 изменить следующим образом:

«2.3.1 В случае устройств ~~ISOFIX~~ УДУС для конкретного транспортного средства» испытания проводят со следующей частотой: один раз в восемь недель...»

Приложение 14, пункт 1 изменить следующим образом:

«1. Устройство помещают на испытательный стенд, описанный в приложении 6. Устройство с изменяющимся наклоном устанавливают как можно ближе к вертикальному положению. В устройство помещается самый маленький манекен в соответствии с инструкциями изготовите-

характеристик, будет изъят с отдельных страниц и перезагружен на вышеупомянутый веб-сайт. По истечении периода времени, необходимого неофициальной рабочей группе для завершения изучения технических характеристик и чертежей манекенов с целью охватить этап 2 разработки правил, окончательные согласованные чертежи будут перенесены в Общую резолюцию по Соглашениям 1958 и 1998 годов, размещенную на веб-сайте Всемирного форума WP.29.

¹ Технические характеристики и подробные чертежи Q-манекенов и APTS, а также технические характеристики для их приспособления к испытаниям, предусмотренным настоящими Правилами, временно размещены на веб-сайте неофициальной рабочей группы по детским удерживающим системам (www2.unecese.org/wiki/display/trans/Q-dummy+drawings) ЕЭК ООН, Дворец Наций, Женева, Швейцария. В момент принятия настоящих Правил Всемирным форумом для согласования правил в области транспортных средств (WP.29) текст, ограничивающий использование чертежей и технических характеристик, будет изъят с отдельных страниц и перезагружен на вышеупомянутый веб-сайт. По истечении периода времени, необходимого неофициальной рабочей группе для завершения изучения технических характеристик и чертежей манекенов с целью охватить этап 2 разработки правил, окончательные согласованные чертежи будут перенесены в Общую резолюцию по Соглашениям 1958 и 1998 годов, размещенную на веб-сайте Всемирного форума WP.29.

ля. На спинке, на том же уровне, на котором находится плечо самого маленького манекена, отмечается точка "А" на расстоянии 2 см в сторону центра от внешнего края руки. Все внутренние поверхности, расположенные над горизонтальной плоскостью, проходящей через точку "А", испытывают в соответствии с **приложением 13**. Эта зона должна включать спинку и боковые выступы, в том числе внутренние края (закругленные зоны) боковых выступов. В случае детских люлек, когда симметрично установить манекен с учетом конструкции и инструкций изготовителя невозможно, зона, отвечающая требованиям **приложения 13**, должна включать в себя все внутренние поверхности над точкой "А", как определено выше, в направлении головы; при этом данные величины измеряют, когда манекен находится в детской люлке в наименее благоприятном положении согласно инструкциям изготовителя и люлька установлена на испытательном стенде.

Если можно симметрично установить манекен в детской люлке, то вся внутренняя зона должна соответствовать предписаниям приложения 13».

Приложение 17, пункт 1.2.4 изменить следующим образом:

«1.2.4 для расчета максимального значения НРС не учитываются те его значения, для которых временной интервал (t_1-t_2) превышает **3615** мс».

Приложение 18 изменить следующим образом:

«Приложение 18

Геометрические параметры усовершенствованных детских удерживающих систем размера i

Рис. 1

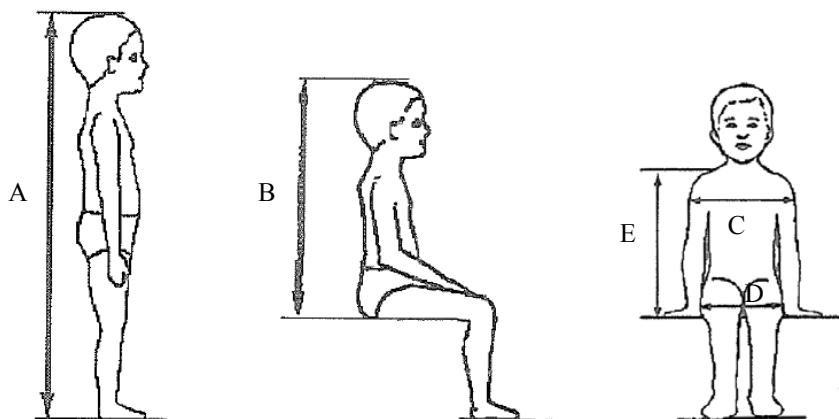

| <i>Рост, см</i> | <i>Минимальная высота в положении сидя, см</i> | <i>Минимальная ширина плеч, см</i> | <i>Минимальная ширина бедер, см</i> | <i>Минимальная высота плеча, см</i> | <i>Максимальная высота плеча, см</i> |
|-----------------|--|------------------------------------|-------------------------------------|-------------------------------------|--------------------------------------|
| <i>A</i> | <i>B</i> | <i>C</i> | <i>D</i> | <i>E1</i> | <i>E2</i> |
| | <i>95-й процентиль</i> | <i>95-й процентиль</i> | <i>95-й процентиль</i> | <i>5-й процентиль</i> | <i>95-й процентиль</i> |
| 40 | НП | НП | НП | НП | НП |
| 45 | 39,0 | 12,1 | 14,2 | 27,4 | 29,0 |
| 50 | 40,5 | 14,1 | 14,8 | 27,6 | 29,2 |
| 55 | 42,0 | 16,1 | 15,4 | 27,8 | 29,4 |
| 60 | 43,5 | 18,1 | 16,0 | 28,0 | 29,6 |
| 65 | 45,0 | 20,1 | 17,2 | 28,2 | 29,8 |
| 70 | 47,1 | 22,1 | 18,4 | 28,3 | 30,0 |
| 75 | 49,2 | 24,1 | 19,6 | 28,4 | 31,3 |
| 80 | 51,3 | 26,1 | 20,8 | 29,2 | 32,6 |
| 85 | 53,4 | 26,9 | 22,0 | 30,0 | 33,9 |
| 90 | 55,5 | 27,7 | 22,5 | 30,8 | 35,2 |
| 95 | 57,6 | 28,5 | 23,0 | 31,6 | 36,5 |
| 100 | 59,7 | 29,3 | 23,5 | 32,4 | 37,8 |
| 105 | 61,8 | 30,1 | 24,9 | 33,2 | 39,1 |
| 110 | 63,9 | 30,9 | 26,3 | 34,0 | 40,4 |
| 115 | 66,0 | 32,1 | 27,7 | 35,5 | 41,7 |
| 120 | 68,1 | 33,3 | 29,1 | 37,0 | 43,0 |
| 125 | 70,2 | 34,5 | 30,5 | 38,5 | 44,3 |
| 130 | 72,3 | 35,7 | 31,9 | 40,0 | 46,1 |
| 135 | 74,4 | 36,9 | 33,3 | 41,5 | 47,9 |
| 140 | 76,5 | 38,1 | 34,7 | 43,0 | 49,7 |
| 145 | 78,6 | 39,3 | 36,3 | 44,5 | 51,5 |
| 150 | 81,1 | 41,5 | 37,9 | 46,3 | 53,3 |

При измерении **Все горизонтальные размеры измеряют** с помощью устройства, показанного на рис. 2 в настоящем приложении, в условиях приложения контактного усилия 50 Н с **соблюдением** применяются следующих допусков в отношении размеров:

Минимальная высота сиденья

– € 40 До 87 см В – 5%

– При росте от 87 см и до 150 см В – 10%,

Минимальная ширина плеч: C = 0 + 2 см

Минимальная ширина бедер: D = 0 + 2 см

Минимальная высота плеч (5-й процентиль): E1 $_{-2}^{+0}$ см

Максимальная высота плеч (95-й процентиль): E2 $_{-0}^{+2}$ см

Масса устройства, показанного на рис. 2 настоящего приложения, должна составлять 10 кг ± 1 кг».

Приложение 22, включить новый пункт 2.5 следующего содержания:

«2.5 В случае модуля детского сиденья на внешней стороне упаковки должна быть четко видна следующая надпись:

Внимание

Данный усовершенствованный модуль детского сиденья, предназначенный для использования в сочетании с изделием размера i, утвержденным в соответствии с Правилами № 129, для установки на транспортном средстве на "совместимых с размером i" сиденьях, как указано изготовителями транспортного средства в руководстве по эксплуатации транспортного средства. Данный модуль может быть также использован в качестве переносного детского сиденья в соответствии с указаниями изготовителя усовершенствованной детской удерживающей системы.

При возникновении вопросов просьба обращаться к изготовителю или продавцу усовершенствованной детской удерживающей системы.

»

II. Обоснование

1. Предлагаемая поправка предусматривает некоторые исправления к первоначальному варианту Правил в рамках этапа 1 разработки настоящих Правил ООН.
2. Текст включает в себя изменения, предложенные GRSP до ее пятьдесят седьмой сессии включительно (Женева, 18–22 мая 2015 года), а также изменения, предложенные НРГ по УДС до ее пятьдесят третьей сессии включительно (Лондон, 2 сентября 2015 года).
3. Текст включает в себя изменения к пункту 7.1.3.1.3.2, предложенные Специальной технической группой (СТГ).

Трение в системе скольжения крепления ISOFIX было определено в качестве потенциального источника межлабораторных различий. Для сведения к минимуму этого эффекта предлагается указать максимальное усилие скольжения. Усилия, измеренные двумя лабораториями, которые участвовали в работе Группы технических служб, составляли менее 50 Н. С учетом небольшой выборки испытательных стендов было предложено установить предел в 100 Н. Это предельное усилие также может быть использовано лабораториями для проверки на предмет повреждения системы скольжения крепления ISOFIX.

4. В качестве справочного документа использован первоначальный текст Правил № 129 ООН, исправление 1 и дополнения 1, 2, 3 и 4.