



**ЭКОНОМИЧЕСКИЙ
И СОЦИАЛЬНЫЙ СОВЕТ**

Distr.
GENERAL

TRANS/WP.30/AC.2/2000/13
TRANS/WP.30/2000/19
4 August 2000

RUSSIAN
Original: ENGLISH

ЕВРОПЕЙСКАЯ ЭКОНОМИЧЕСКАЯ КОМИССИЯ

Рабочая группа по таможенным вопросам, связанным
с транспортом

(Девяносто шестая сессия, 16-20 октября 2000 года,
пункт 6 d) iii) повестки дня)

Административный комитет Конвенции МДП 1975 года

(Двадцать девятая сессия, 16 и 20 октября 2000 года,
пункт 7 b) повестки дня)

**ТАМОЖЕННАЯ КОНВЕНЦИЯ О МЕЖДУНАРОДНОЙ ПЕРЕВОЗКЕ ГРУЗОВ
С ПРИМЕНЕНИЕМ КНИЖКИ МДП (КОНВЕНЦИЯ МДП 1975 ГОДА)**

Применение Конвенции

Пригодность транспортных средств и контейнеров со скользящими полами

Записка секретариата ЕЭК ООН

1. После рассмотрения данного вопроса Рабочей группой на ее девяносто пятой сессии (19-23 июня 2000 года) (TRANS/WP.30/190, пункты 43-48) секретариат ЕЭК ООН свел воедино в настоящем документе предложения по поправкам,

подготовленные неофициальной группой экспертов, созванной секретариатом ЕЭК ООН в соответствии с решением, принятым Рабочей группой на ее девяносто четвертой сессии (TRANS/WP.30/188, пункт 57).

2. Предложения по поправкам содержатся в документах TRANS/WP.30/2000/14, TRANS/WP.30/2000/14/Add.1 и TRANS/WP.30/2000/14/Add.1/Corr.1.

3. На своей девяносто пятой сессии Рабочая группа в принципе уже согласилась с подходом группы экспертов, однако решила вкратце рассмотреть предложения по поправкам на своей девяносто шестой сессии, прежде чем передавать их Административному комитету МДП. Рабочая группа также поручила секретариату ЕЭК ООН дополнить предлагаемые поправки новыми чертежами, на которых была бы четко обозначена общая конструкция как транспортных средств, так и контейнеров со скользящими полами (TRANS/WP.30/190, пункт 47).

4. В соответствии с поручением Рабочей группы секретариат подготовил предложения по поправкам к приложениям 2 и 7 к Конвенции, которые приведены ниже для рассмотрения Рабочей группой и Административным комитетом МДП. После их принятия Административным комитетом секретариат ЕЭК ООН представит эти предложения по поправкам Генеральному секретарю Организации Объединенных Наций, который препроводит их всем договаривающимся сторонам Конвенции.

* * *

ПРЕДЛОЖЕНИЯ ПО ПОПРАВКАМ К КОНВЕНЦИИ МДП 1975 ГОДА

для рассмотрение

Административным комитетом Конвенции МДП 1975 года

Приложение 2, статья 3, пункт 11 а)

После последнего предложения в пункте 11 а) статьи 3 включить следующее новое предложение:

"Откидная пола не требуется также для транспортных средств со скользящими полами".

Приложение 2, новая статья 4

Включить новую статью 4 следующего содержания:

"Статья 4

Транспортные средства со скользящими полами

1. При необходимости положения статей 1, 2 и 3 настоящих Правил применяются к транспортным средствам со скользящими полами. Кроме того, эти транспортные средства должны соответствовать положениям настоящей статьи.

2. Независимо от положений пункта 3 настоящей статьи скользящие полы, пол, двери и все другие составные части грузового отделения должны отвечать либо требованиям, содержащимся в пунктах 6, 8, 9 и 11 статьи 3 приложения 2, либо требованиям, изложенным в подпунктах i)-vi) ниже.

- i) Скользящие полы, пол, двери и все другие составные части грузового отделения должны соединяться таким образом, чтобы их нельзя было открыть или закрыть без оставления видимых следов.
- ii) Пола должна перекрывать сверху жесткие части транспортного средства по крайней мере на $\frac{1}{4}$ фактического расстояния между натяжными ремнями. Пола должна перекрывать снизу жесткие части транспортного средства по крайней мере на 50 мм. Когда грузовое отделение закрыто и опечатано для таможенных целей, горизонтальный зазор между полой и жесткими частями грузового отделения в любом месте не должен превышать 10 мм по перпендикуляру к продольной оси транспортного средства.
- iii) Направляющий элемент скользящей полы и другие перемещающиеся части должны соединяться таким образом, чтобы закрытые и опечатанные таможенными пломбами двери и другие перемещающиеся части нельзя было открыть или закрыть снаружи без оставления видимых следов. Направляющий элемент скользящей полы и другие перемещающиеся части должны соединяться таким образом, чтобы исключалась возможность доступа в грузовое отделение без оставления видимых следов. Данная система охарактеризована на чертеже № 10, прилагаемом к настоящим Правилам.

- iv) Расстояние по горизонтали между кольцами, которые используются для таможенных целей, на жестких частях транспортного средства не должно превышать 200 мм. Вместе с тем это расстояние может быть бóльшим, но не должно превышать 300 мм между кольцами с любой стороны стойки, если конструкция транспортного средства и пол такова, что полностью исключается доступ в грузовое отделение. В любом случае должны соблюдаться условия, изложенные в подпункте ii) выше.
- v) Расстояние между натяжными ремнями не должно превышать 600 мм.
- vi) Виды креплений, используемых для крепления пол к жестким частям транспортного средства, должны отвечать требованиям, предусмотренным в пункте 9 статьи 3 приложения 2.

3. Если используемая конструкция транспортных средств со скользящими полами не отвечает всем положениям пункта 2 настоящей статьи, то данная конструкция должна быть таковой, чтобы исключалась возможность изъятия грузов из опечатанной части транспортного средства или их помещения в нее и изменения этой конструкции без оставления видимых следов".

Добавить следующий новый чертеж к существующим чертежам, приведенным в приложении 2:

"Чертеж № 10

СИСТЕМА НАПРАВЛЯЮЩЕГО ЭЛЕМЕНТА СКОЛЬЗЯЩЕЙ ПОЛЫ И СИСТЕМА ЗАКРЫВАНИЯ ОТВЕРСТИЙ, ПРЕДНАЗНАЧЕННЫХ ДЛЯ ПОГРУЗОЧНО-РАЗГРУЗОЧНЫХ РАБОТ НА ТРАНСПОРТНЫХ СРЕДСТВАХ СО СКОЛЬЗЯЩИМИ ПОЛАМИ

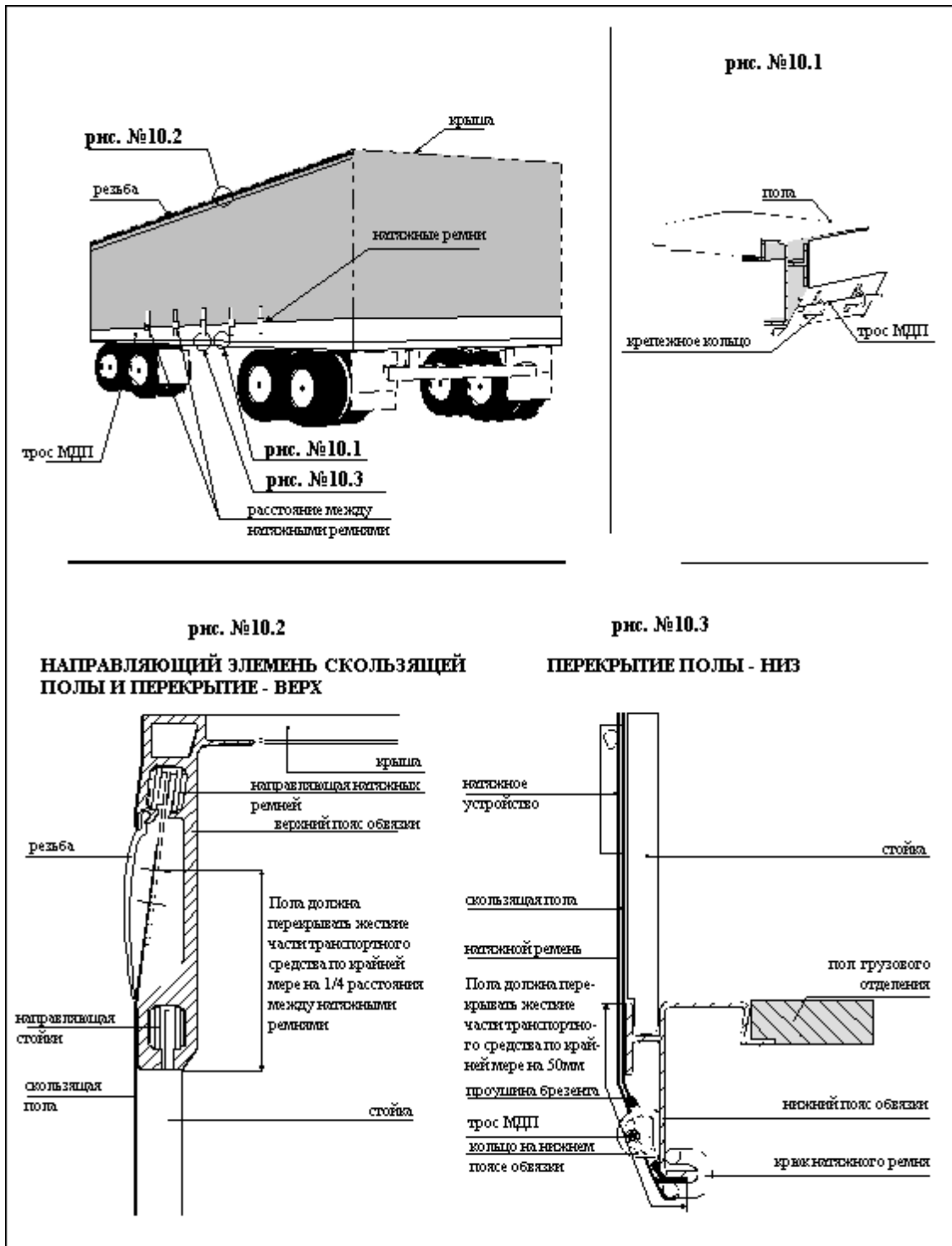

Приложение 7, статья 4, пункт 11 а)

После последнего предложения в пункте 11 а) статьи 4 включить следующее новое предложение:

"Откидная пола не требуется также для транспортных средств со скользящими полами".

Приложение 7, новая статья 5

Следует исключить новую статью 5 следующего содержания:

"Статья 5

Контейнеры со скользящими полами

1. При необходимости положения статей 1, 2, 3 и 4 настоящих Правил применяются к контейнерам со скользящими полами. Кроме того, эти контейнеры должны соответствовать положениям настоящей статьи.

2. Независимо от положений пункта 3 настоящей статьи скользящие полы, пол, двери и все другие составные части контейнера должны отвечать либо требованиям, содержащимся в пунктах 6, 8, 9 и 11 статьи 4 приложения 7, либо требованиям, изложенным в подпунктах i)-vi) ниже.

- i) Скользящие полы, пол, двери и все другие составные части контейнера должны соединяться таким образом, чтобы их нельзя было открыть или закрыть без оставления видимых следов.
- ii) Пола должна перекрывать сверху жесткие части контейнера по крайней мере на $\frac{1}{4}$ фактического расстояния между натяжными ремнями. Пола должна перекрывать снизу жесткие части контейнера по крайней мере на 50 мм. Когда контейнер закрыт и опечатан для таможенных целей, горизонтальный зазор между полкой и жесткими частями контейнера в любом месте не должен превышать 10 мм по перпендикуляру к продольной оси контейнера.
- iii) Направляющий элемент скользящей полы и другие перемещающиеся части должны соединяться таким образом, чтобы закрытые и опечатанные таможенными пломбами двери и другие перемещающиеся части нельзя было открыть или закрыть снаружи без оставления видимых следов. Направляющий элемент скользящей полы и другие перемещающиеся части должны соединяться таким образом, чтобы исключалась возможность

доступа в контейнер без оставления видимых следов. Данная система охарактеризована на чертеже № 10, прилагаемом к настоящим Правилам.

- iv) Расстояние по горизонтали между кольцами, которые используются для таможенных целей, на жестких частях контейнера не должно превышать 200 мм. Вместе с тем это расстояние может быть бóльшим, но не должно превышать 300 мм между кольцами с любой стороны стойки, если конструкция контейнера и пол такова, что полностью исключается доступ в контейнер. В любом случае должны соблюдаться условия, изложенные в подпункте ii) выше.
- v) Расстояние между натяжными ремнями не должно превышать 600 мм.
- vi) Виды креплений, используемых для крепления пол к жестким частям контейнера, должны отвечать требованиям, предусмотренным в пункте 9 статьи 4 приложения 7.

3. Если используемая конструкция контейнера со скользящими полами не отвечает всем положениям пункта 2 настоящей статьи, то данная конструкция должна быть таковой, чтобы исключалась возможность изъятия грузов из опечатанной части контейнера или их помещения в нее и изменения этой конструкции без оставления видимых следов".

Добавить следующий новый чертеж к существующим чертежам, приведенным в приложении 7:

"Чертеж № 10

СИСТЕМА НАПРАВЛЯЮЩЕГО ЭЛЕМЕНТА СКОльзящей ПОЛЫ И СИСТЕМА ЗАКРЫВАНИЯ ОТВЕРСТИЙ, ПРЕДНАЗНАЧЕННЫХ ДЛЯ ПОГРУЗОЧНО-РАЗГРУЗОЧНЫХ РАБОТ НА ТРАНСПОРТНЫХ СРЕДСТВАХ СО СКОльзяЩИМИ ПОлами

